

楕円ハンガーパイプセット 施工説明書

必ずお読みください

施工前に製品をよくお確かめ
ください。

品質管理には万全を期していますが、万一品質に不都合な点がございましたら、販売店様または弊社販売員まですぐにご連絡ください。施工前の製品に限り、販売店様を通じて代替品と交換させていただきます。施工後の交換、補修は致しかねますので必ず施工前にご確認お願いします。



設計上の
ご注意

対応棚板厚(以下の板厚以外には取り付けできません。)

(A) 9~21mm : ボルトL=30にて施工 (B) 22mm以上 : ビスL=25にて施工

〈ブラケットの取り付け方法〉

棚板厚によって、下記施工方法を選択してください。

(A) 棚板厚9~21mmの場合

■使用部材

楕円パイプ/両端(中吊)ブラケット/
ボルトL=30/ビスL=10

※ビスL=25は使用不可。

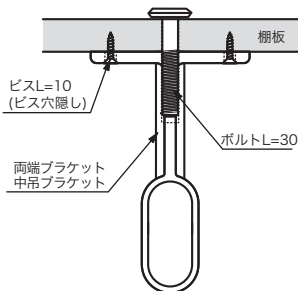

■施工方法

- ①ブラケットを付ける位置を決め、棚板に下穴(Φ6mm)を開けます。
- ②ボルトを下穴にはめ込み、棚下でブラケットが受けているのを確認して、棚上からボルトを締めてください。
- ③ブラケットのビス穴を、棚下からビスL=10で隠します。
- ④ブラケットにパイプをはめ、反対側のブラケットも同様に取り付けます。

※パイプ長さが1000mmを超えて使用する場合は、必ず中間点に中吊ブラケットをご使用ください。

(B) 棚板厚22mm以上の場合

■使用部材

楕円パイプ/両端(中吊)ブラケット/
ビスL=25

※ボルトL=30/ビスL=10は使用不可。

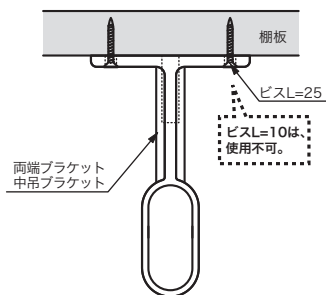

■施工方法

- ①ブラケットを付ける位置を決めます。
- ②棚下からブラケットを、ビスL=25で固定します。
- ③ブラケットにパイプをはめ、反対側のブラケットも同様に取り付けます。

※パイプ長さが1000mmを超えて使用する場合は、必ず中間点に中吊ブラケットをご使用ください。

■セット内容

部材 パイプ サイズ	楕円パイプ	両端 ブラケット	中吊 ブラケット	㊤ 施工用		㊢ 施工用
				ボルト L=30mm	ビス L=10mm	ビス L=25mm
L=685mm/ L=1140mm※	1本	2個	—	2本	4本	4本
L=1595mm	1本	2個	1個	3本	6本	6本
L=2505mm	1本	2個	2個	4本	8本	8本

※L=1140mmで、パイプが1000mmを超えて使用する場合は、別途中吊ブラケットをご注文ください。

■寸法図

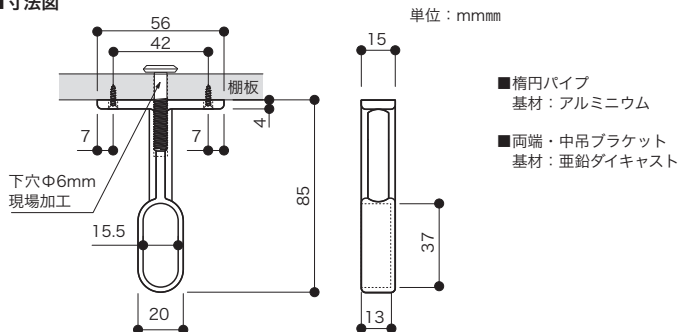

■耐荷重の目安

ハンガーパイプ長さ
(ブラケットピッチ) = **50kg**
1000mm以下の場合

- ・左記の数値は目安であり保証値ではありません。
- ・左記の数値を参考にしてそれ以上重いものを吊り下げないでください。
- ・ハンガーパイプを取り付けている棚板の許容重量をこえないようにご注意ください。

NANKAN 南海プライウッド株式会社

〒760-0067香川県高松市松福町1丁目15番10号

北海道・東北営業グループ	TEL (087)825-3632	FAX (087)825-3695
関東営業グループ	TEL (087)825-3621	FAX (087)825-3645
中部営業グループ	TEL (087)825-3622	FAX (087)825-3646
近畿営業グループ	TEL (087)825-3623	FAX (087)825-3647
中四国営業グループ	TEL (087)825-3624	FAX (087)825-3648
九州営業グループ	TEL (087)825-3625	FAX (087)825-3649
特需営業グループ	TEL (087)825-3662	FAX (087)825-3669
テクノ営業グループ	TEL (087)825-3657	FAX (087)825-3659

SW-DPM0909-00