

一体型中段セット Vシリーズ

シナ/シェルホワイト

施工説明書

必ずお読みください

施工される方へ

施工前に製品をよくお確かめください。

品質管理には万全を期していますが、万一品質に不都合な点がございましたら、販売店様または弊社営業まですぐにご連絡ください。施工前の製品に限り、販売店様を通じて代替品と交換させていただきます。施工後の交換、補修はいたしかねますので必ず施工前にご確認をお願いします。

ご注意

ご使用になる前に必ずこの「施工説明書」をご一読いただきますよう、お願いいたします。間違った施工を行ないますと製品の品質劣化や損傷につながる可能性があります。本書に従わず施工を行なった場合については、当社での保証はいたしかねますのでご注意ください。

施工上のご注意



本製品は「内装専用」です。屋外には使用できません。



施工時に部材の化粧面を傷付けないようにご注意ください。



躯体に使用する木材は乾燥材で通直な物を選んでご使用ください。



本製品は木質製品です。火気には充分お気を付けてください。

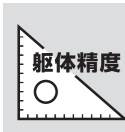

躯体の垂直度、床の水平度を正確に出して施工してください。



水・湿気禁止 屋内であっても直接水のかかる場所や湿度の高い場所には使用しないでください。



水・油・インク・薬品などが付着しないようご注意ください。付着した場合はすぐに拭き取ってください。放置するとシミや変色の原因となります。



間口が2Mを超える場合(例えば9尺間口など)は束などの補強材もしくは補強などを使って十分な補強を施してください。

ご確認ください

以下の部品がすべて揃っているかをご確認ください。

(単位:mm)

モジュール	1M		1.5M		2M		3M	
部材	サイズ	入数	サイズ	入数	サイズ	入数	サイズ	入数
棚板	90×926×945	1枚	90×926×1445	1枚	90×926×1945	1枚	90×926×2945	1枚
受棧	20×27×945	1本	20×27×1445	1本	20×27×1945	1本	20×27×2945	1本
	30×27×876	2本	30×27×876	2本	30×27×876	2本	30×27×876	2本
雑巾摺	5.5×13×945	3本	5.5×13×1445	1本	5.5×13×1945	1本	5.5×13×2945	1本
		2本	5.5×13×945	2本	5.5×13×945	2本	5.5×13×945	2本
ビスセット	L=65(ブロンズ)	11本	L=65(ブロンズ)	12本	L=65(ブロンズ)	13本	L=65(ブロンズ)	15本
	ビスキャップセット	13セット	ビスキャップセット	14セット	ビスキャップセット	15セット	ビスキャップセット	17セット
	化粧ビスL=20(框カバー用)	2本	化粧ビスL=20(框カバー用)	2本	化粧ビスL=20(框カバー用)	2本	化粧ビスL=20(框カバー用)	2本
	化粧ビスL=30(L型金具用)	4本	化粧ビスL=30(L型金具用)	4本	化粧ビスL=30(L型金具用)	4本	化粧ビスL=30(L型金具用)	4本
耐荷重シール	102×51×6	1枚	1枚	1枚	1枚	1枚	1枚	
		各1枚	各1枚	各1枚	各1枚	各1枚		
L型金具	40×25×1.6	2個	40×25×1.6	2個	40×25×1.6	2個	40×25×1.6	2個

製品断面図

(単位:mm)

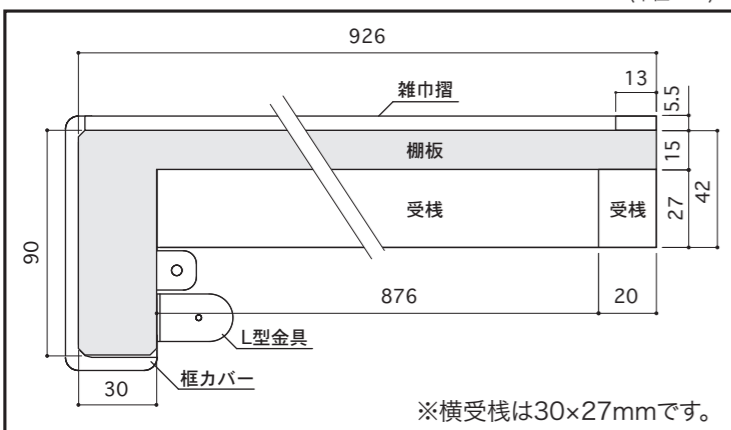

下地施工のご案内

壁材(合板・石膏ボード)仕上りの下地材で、受棧の取付位置をご確認ください。また、受棧のビス止め位置に下地材がない場合は必ず下地補強をしてください。

壁面の下地処理

棚板の受棧の取付位置に間柱・補強棧等の下地処理を施してください。

※棚板の荷重強度は下地強度によって大きく左右されます。十分な補強を行ってください。

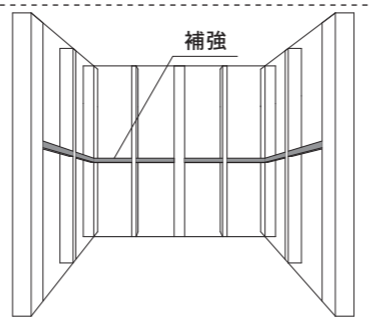

施工手順

※ビスの種類、打ち位置、本数は裏面の図をご参照ください。

1 取り付け位置の墨出し

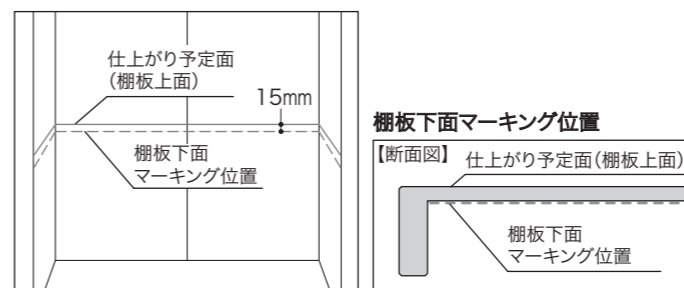

美しく正確に仕上げるために、中段仕上がり予定面(棚板上面)より約15mm下の位置に、棚板下面のマーキングを行なってください。

2 後受棧の取り付け

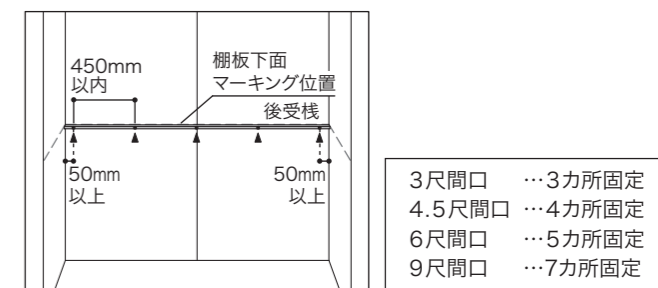

1.後受棧を間口にあわせカットしてください。
2.後受棧の上面を棚板下面マーキング位置に合わせ、ビスキャップ用ワッシャーを取り付けたビス(L=65・同梱)で固定してください。

ご注意

- ・ビスは受棧の端から50mm以上離れた位置に打つようにしてください。
- ・ビス止めピッチは450mm以内で打つようにしてください。

3.ワッシャーにビスキャップを取り付けてください。

3 横受棧の取り付け

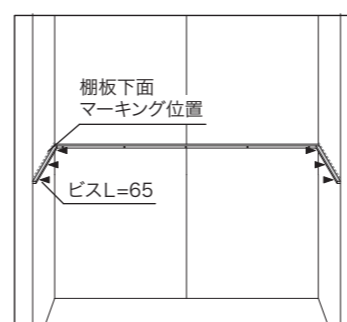

棚板下面マーキング位置に横受棧の上部を合わせ、ビスキャップ用ワッシャーを取り付けたビス(L=65・同梱)で左右3カ所ずつ固定します。その後ワッシャーにビスキャップを取り付けてください。

ご注意

棚板の奥行を縮める場合「棚板仕上がり奥行」-50mmが横受棧寸法です。

4 中段棚板の取り付け

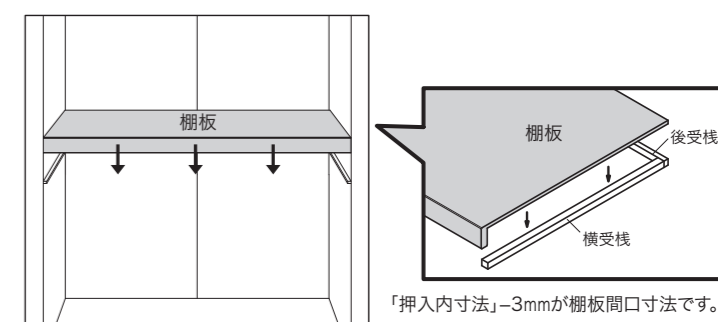

中段棚板を間口寸法に合わせてカットし、取り付けてください。カット目安寸法: 押入寸法(間口)よりマイナス3mm ※真壁仕上げの場合は奥行もマイナス3mm

5 中段棚板 受棧への固定

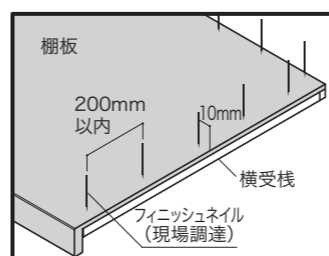

棚板をフィニッシュネイル(現場調達)で、受棧に固定してください。

ご注意

- ・フィニッシュネイルはピッチ200mm以内で打つようにしてください。
- ・フィニッシュネイルは壁から10mm程度の位置を目安に打ってください。
- ・棚板は左右の隙間が均等になるよう設置してください。

6 雑巾摺の取り付け

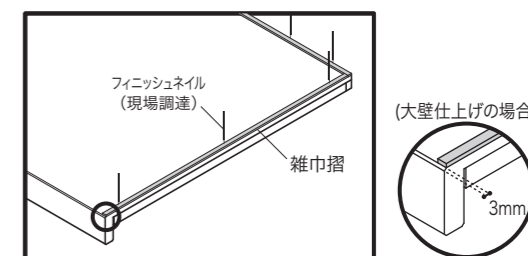

雑巾摺を適寸にカットし、棚板上の壁際にしてフィニッシュネイル(現場調達)で取り付けてください。

※大壁仕上げの場合は左右の側に取り付ける雑巾摺は框カバー分(3mm)の寸法をあげて寸法取りを行ってください。

7 框カバーの取り付け(大壁仕上げのみ)

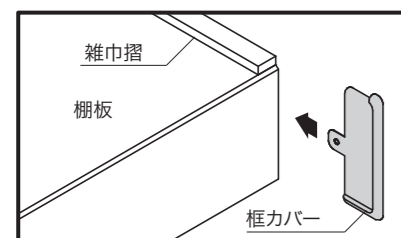
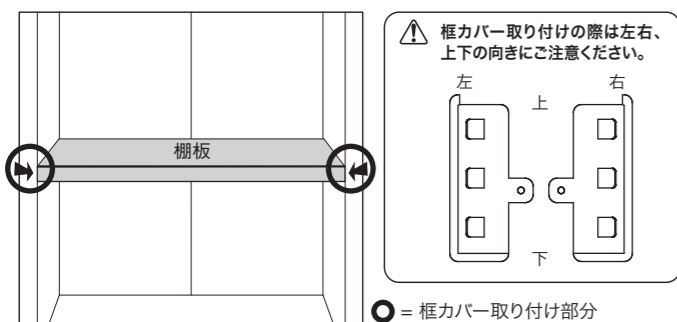

1. 壁面と框部分の隙間に框カバーを取り付けます。

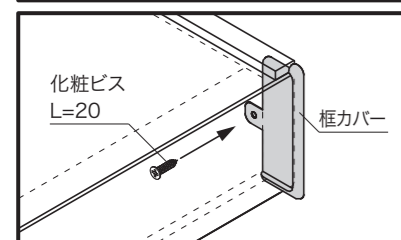

2. 框カバーを棚板の框部分に隙間が隠れるように取り付けた後、内側から框カバーのビス穴に向かって化粧ビスを打ち、框カバーを壁面に固定します。

9 完成・養生

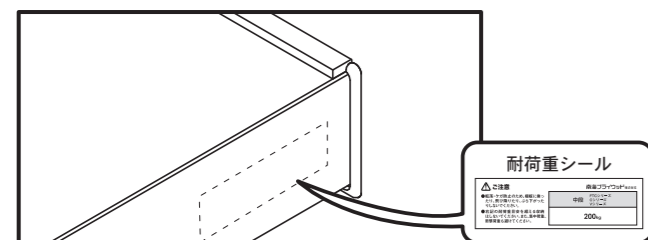

施工後は、同梱の耐荷重シールを見る箇所に貼ってください。確認後は保護のため、中段を製品のダンボールで覆って養生してください。

2M間口より大きい場合の補強方法

間口が2mを超える場合は、束など(現場調達、または別売)で補強してください。(下図参照)

束の取り付け

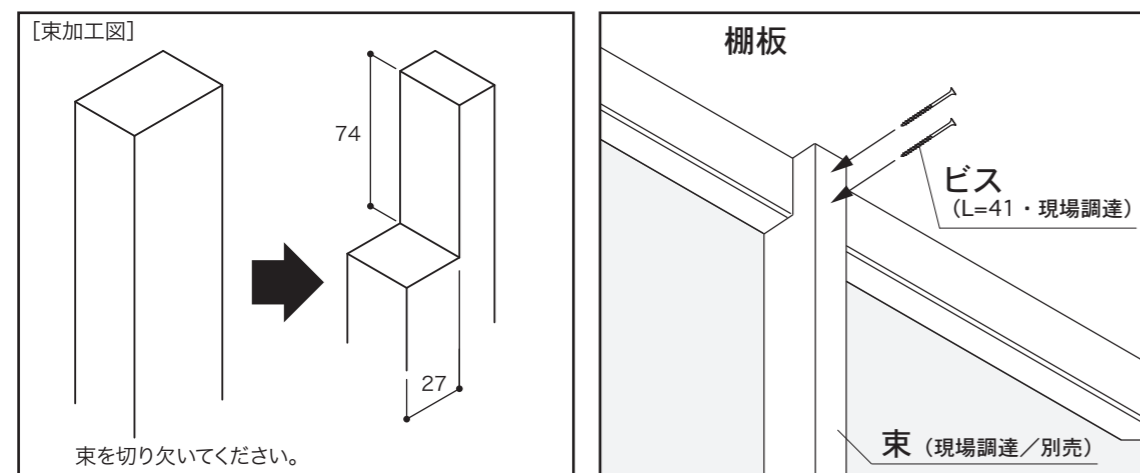

注意
束は棚板センター位置に取り付けてください。

8 中段棚板 前框部分の固定

【大壁仕上げの場合】

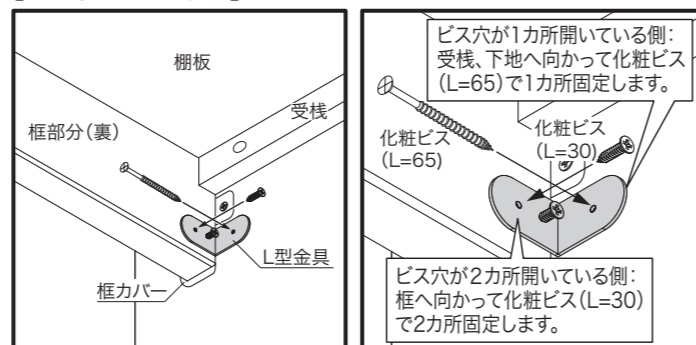

棚板両端に内側からビスを使いL型金具を取り付けます。

注意
L型金具取り付け向き・使用するビスの種類にご注意ください。

【真壁仕上げの場合】

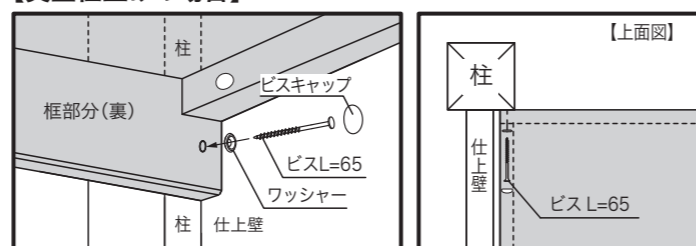

棚板の框部分裏面から柱に向かって、ビスキャップ用ワッシャーを取り付けたビス(L=65・同梱)で固定します。その後ワッシャーにビスキャップを取り付けてください。

ビス打ちの基本本数・打ち位置

↑ 化粧ビスL=65 ↑ 化粧ビスL=65 ↑ 化粧ビスL=30
↑ 化粧ビスL=20 - ビスキャップ

注意
ビス打ちの際のご注意 [全サイズ共通]
ビスは受棧の端から50mm以上離れた位置に打つようにしてください。

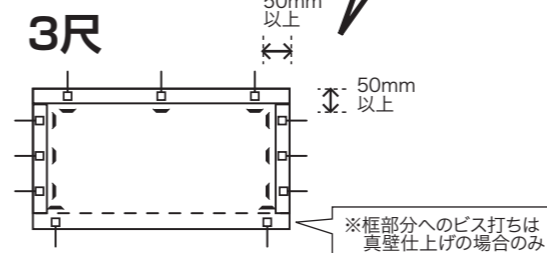

棚板・受棧用		
L=65	カラー	D=926
↑	ブロンズ	11本
↑	ビスキャップ	13セット(予備2セット)
框カバー用		
化粧ビス L=20		2本
L型金具用		
化粧ビス L=30		4本
化粧ビス L=65		2本

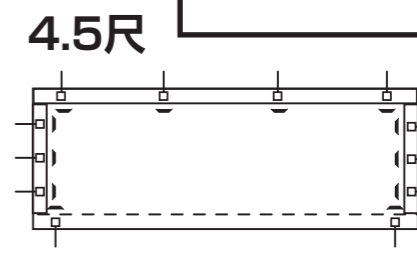

棚板・受棧用		
L=65	カラー	D=926
↑	ブロンズ	12本
↑	ビスキャップ	14セット(予備2セット)
框カバー用		
化粧ビス L=20		2本
L型金具用		
化粧ビス L=30		4本
化粧ビス L=65		2本

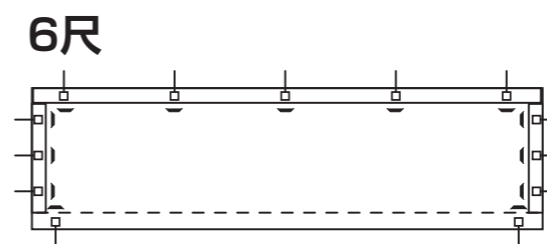

棚板・受棧用		
L=65	カラー	D=926
↑	ブロンズ	13本
↑	ビスキャップ	15セット(予備2セット)
框カバー用		
化粧ビス L=20		2本
L型金具用		
化粧ビス L=30		4本
化粧ビス L=65		2本

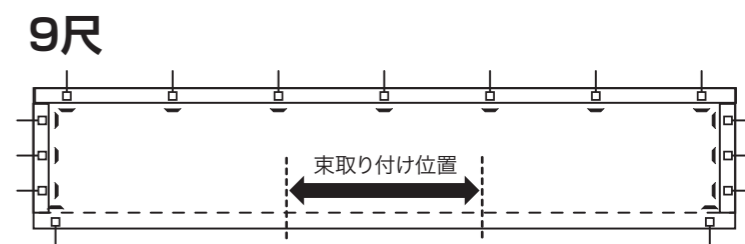

棚板・受棧用		
L=65	カラー	D=926
↑	ブロンズ	15本
↑	ビスキャップ	17セット(予備2セット)
框カバー用		
化粧ビス L=20		2本
L型金具用		
化粧ビス L=30		4本
化粧ビス L=65		2本

建築基準法に基づくホルムアルデヒド発散等級

この建築材料は以下の内容で登録しています。

発散等級区分: F☆☆☆☆

対象部位: 棚板

注意

この用紙は建築基準法に基づく納入部材の確認書類となりますので、大切に保管して工事責任者へ渡してください。

社団法人日本建材・住宅設備産業協会表示登録

発散等級	F☆☆☆☆
登録番号	K-002444
製造業者等名称	南海プライウッド株式会社
ロット番号	梱包に表示
問い合わせ先	http://www.kensankyo.org/