

パイプ単品・ジョイントパーツ パイプ固定ビス

必ずお読みください

施工説明書

施工される方へ 施工前に製品をよくお確かめください。

品質管理には万全を期していますが、万一品質に不都合な点がございましたら、販売店様または弊社営業まですぐにご連絡ください。施工前の製品に限り、販売店様を通じて良品と交換させていただきます。施工後の交換、補修はいたしかねますので必ず施工前のご確認をお願いします。

ご注意

ご使用になる前に必ずこの「施工説明書」をご一読いただきますよう、お願いいたします。
間違った施工を行ないますと製品の品質劣化や損傷につながる可能性があります。本書にそわず施工・取扱を行った場合については当社での保証はしかねますのでご注意ください。

[セット内容] パイプ固定ビス ×10本 / 施工説明書 ×1式

施工手順

寸法単位:mm

1 回転止め用ネジを外します。

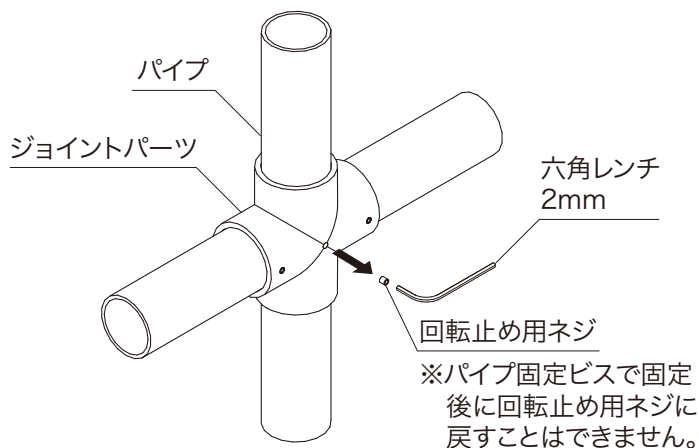

2 パイプ固定ビスで、パイプとジョイントパーツを固定します。

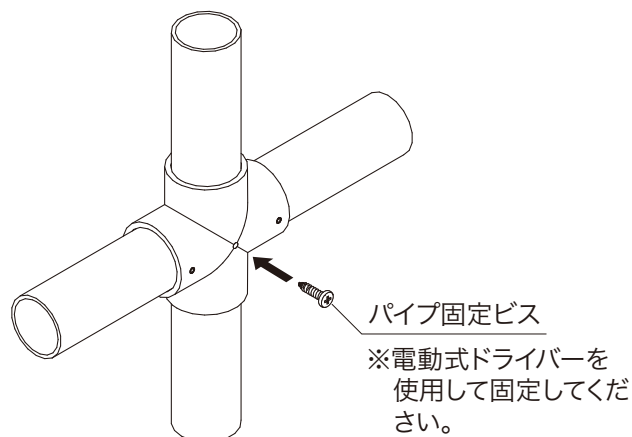

例：ビス固定位置(下図 ○)

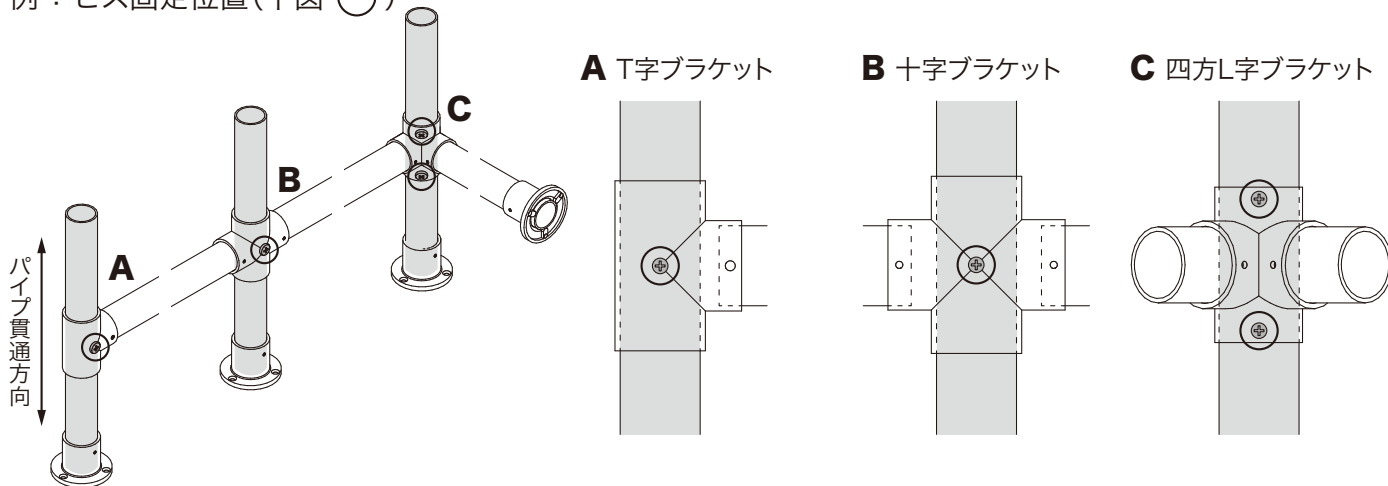

ご注意

端部をパイプ固定ビスで止める際は、ジョイントパーツが割れないように固定してください。

