

NANKAI PLYWOOD

収納生活

マルチ収納

MONOCK

ストックルーム収納

モノック

収納生活
NANKAI

365日。
快適収納生活へ。

価格改定版

2026年6月1日以降受注対応



New Parts Release!

モノをしっかり管理できる無駄のない
集中収納特化型のシステム収納「モノック」。

省スペースでも収納量を確保できる奥行450mm・300mmが新たにラインナップ!

「モノ」をしっかりと管理することができる、
集中収納特化型のストックルーム収納。

MONOCK

モノック

『納戸スペース』上手に活用できていますか？

住宅のホールや廊下の動線上に2〜3畳ほどの「納戸」を設置するケースがあり、

その空間は、自由に活用できるように空いたスペースが見受けられます。

その場合、入居した後に収納ラックや家具を設置しますが、機能的な収納を実現できず、

床にモノを置いたり片付かないストレスが溜まる空間になっていないでしょうか？

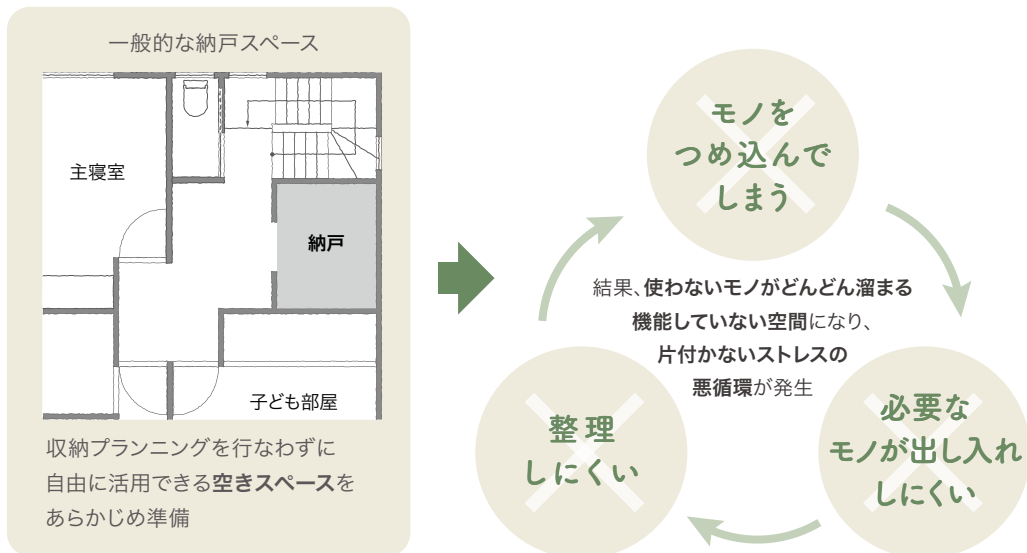

そこで！

納戸スペースをより機能的にするために、モノを1カ所で計画的に管理することで必要なタイミングで必要な量のモノを取り出せる

『ストックルーム収納』としての活用をオススメします。

ストックルーム収納の間取り例

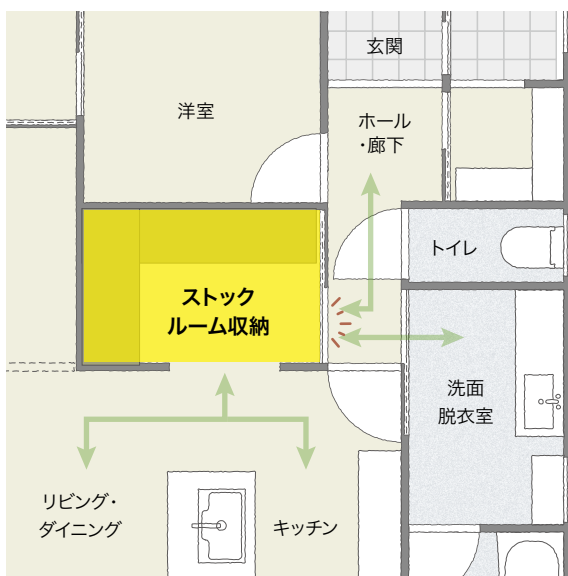

ストックルーム収納のポイント

Point 1 廊下やリビング・ダイニング、水周りなど複数の場所からアクセスしやすい場所に配置するのが効率的。

Point 2 収納の基本は、よく使うモノを使いやすく戻しやすい場所に「住所＝定位置」を決めること。

Point 3 間取りを決める段階で収納の配置を考えておく。

「モノ」が片づく収納方法とは？

毎日利用する靴や衣類の収納場所は想像できますが、季節モノやストック品など「出番待ちのモノ」は想像するのが難しいですね。これらは分散して収納するのではなく、「集中収納」がオススメです。

集中収納の メリット

「集中収納」とは1つの部屋にモノを集めて収納する方法で、1カ所に集めることでモノの過不足などの管理がしやすくなります。

また、1カ所で管理することにより各部屋へ収納したり探しに行ったり、あちこち移動する手間を削減できます。置き場に困る大型のモノや利用時期が限定される季節モノは、大容量の収納スペースに集中収納するのが便利です。

集中収納に適している収納物

防災・日用品



- ・防災用品
- ・トイレ用ペーパー、ボックスティッシュ
- ・日用品ストック

リユース品

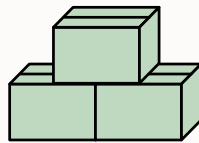

- ・ダンボール
- ・梱包材、緩衝材
- ・出品待ちのリユース品

備蓄品・キッチン家電

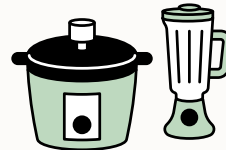

- ・食料品や消耗品のストック
- ・ホットプレート、フードプロセッサー、ホームベーカリー
- ・飲料水ストック

趣味のグッズ

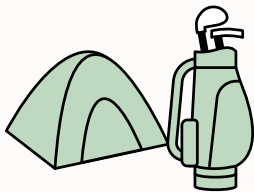

- ・スポーツ用品
(マリンスポーツ、ウィンタースポーツ、ゴルフ)
- ・趣味のグッズ ・工具類

イベント用品・季節家電

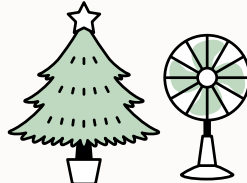

- ・季節の飾り物
(雛人形、五月人形、クリスマスツリー)
- ・季節家電 ・キャリーケース

掃除用具

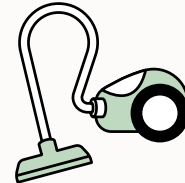

- ・掃除グッズ
- ・お掃除ロボット、自動ゴミ収集機
- ・掃除ストック品

思い出グッズ・書籍

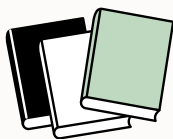

- ・本、教科書、参考書、子どもの教材
- ・おもちゃ
- ・思い出の品

寝具・クッション

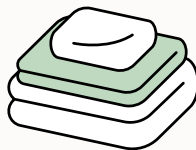

- ・掛け布団、毛布、タオルケット
- ・敷き布団、マットレス
- ・枕、クッション

シーズンオフの衣類・ラグ

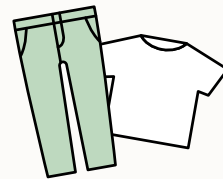

- ・シーズンオフの衣類(コート、Tシャツ)
- ・サイズ待ちの衣類
- ・ラグやホットカーペット



収納用のスペースだけ確保しても機能的な収納プランがなければ、モノがぐちゃぐちゃに配置され管理できなくなります。

そこで!

モノを集中管理するなら

システム収納

=

MONOCK

ストックルーム収納 モノック

の設置が便利です。

\\ システム収納のメリット //

収納するモノの種類や大きさ・使い方に合わせてパーツを自由にプランニングすることで「住所＝定位置」を決めることができ、片付けやすい仕組みができるため、モノの管理をしっかり行なうことができます。

収納する高さ・奥行を上手く活用した収納術

実は、「高さ」や「奥行」にはそれぞれ何をどこに収納すると使いやすくなる「目安」があるのをご存じですか？

上手く活用できる収納方法を身につけることで、さらに便利できれいに片付け収納空間を実現します。

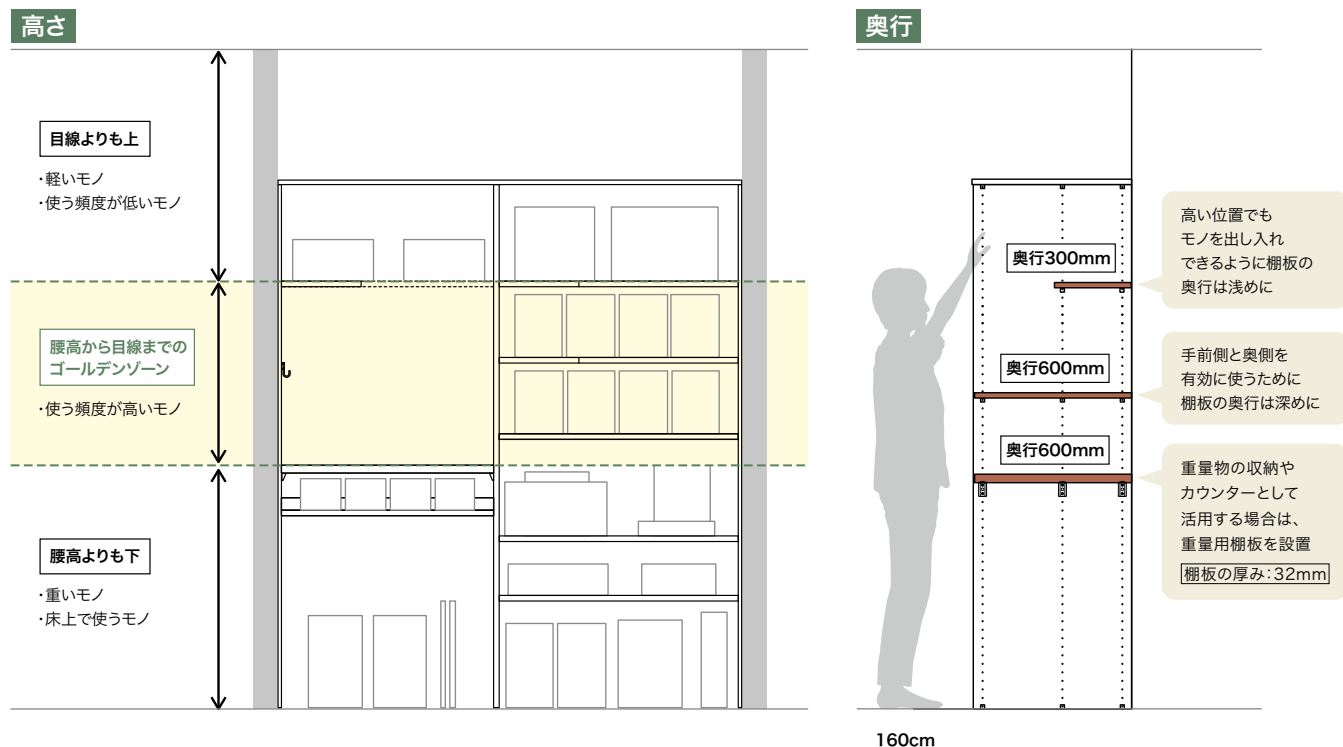



ブライトウォールナット

セット品番

A BA000001IJ

B BA000002IJ

プラン明細 P36

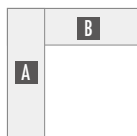

間取り図 1階/広さ:3帖

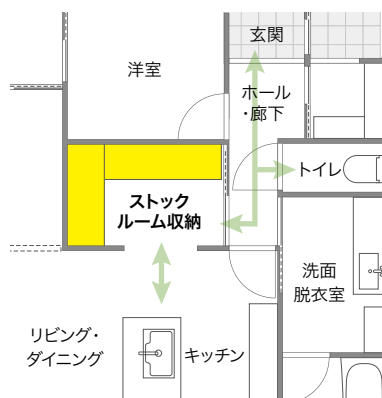

玄関近くの廊下とキッチンをつなぐ 大容量のL型ストックルーム収納

L型の大容量ストックルーム収納プラン。

玄関に近い廊下側とキッチン側で収納物を分けることで、

取り出しやすく片付けやすい収納に。

生活動線を意識した使いやすい配置です。

HOW TO USE POINT

使い方のポイント | 奥行290mmの棚板／連結棚板

奥行290mmの棚板

奥行290mmの棚板を上部に設置することで、奥まで手が届き、スムーズに出し入れ可能。セカンド冷凍庫の上のデッドスペースを有効活用できます。



連結棚板

奥行290mmの棚板と連結棚板を組み合わせれば、出し入れしやすいL字型の棚板に変身! 収納の上部など、奥まで手が届きにくい場所でも楽にモノを取り出せます。

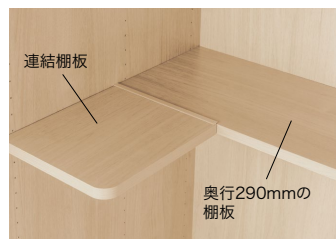

連結棚板の角は、より安全性を高めるR形状の棚板を採用しています。

PLANNING POINT

A 備蓄品・キッチン家電収納プラン



キッチン収納には取まりぎらない使用頻度の低い家電類や食品ストック類を収納し、パントリーのように使用。注目を集める“セカンド冷凍庫”の置き場所も確保できます。

B 防災・日用品収納プラン



玄関に近い廊下側には、防災用品や日用品のストックを収納。万が一の際にサッと取り出して逃げられます。また、片側オープン施工も可能なので、引込戸を避けて設置できます。

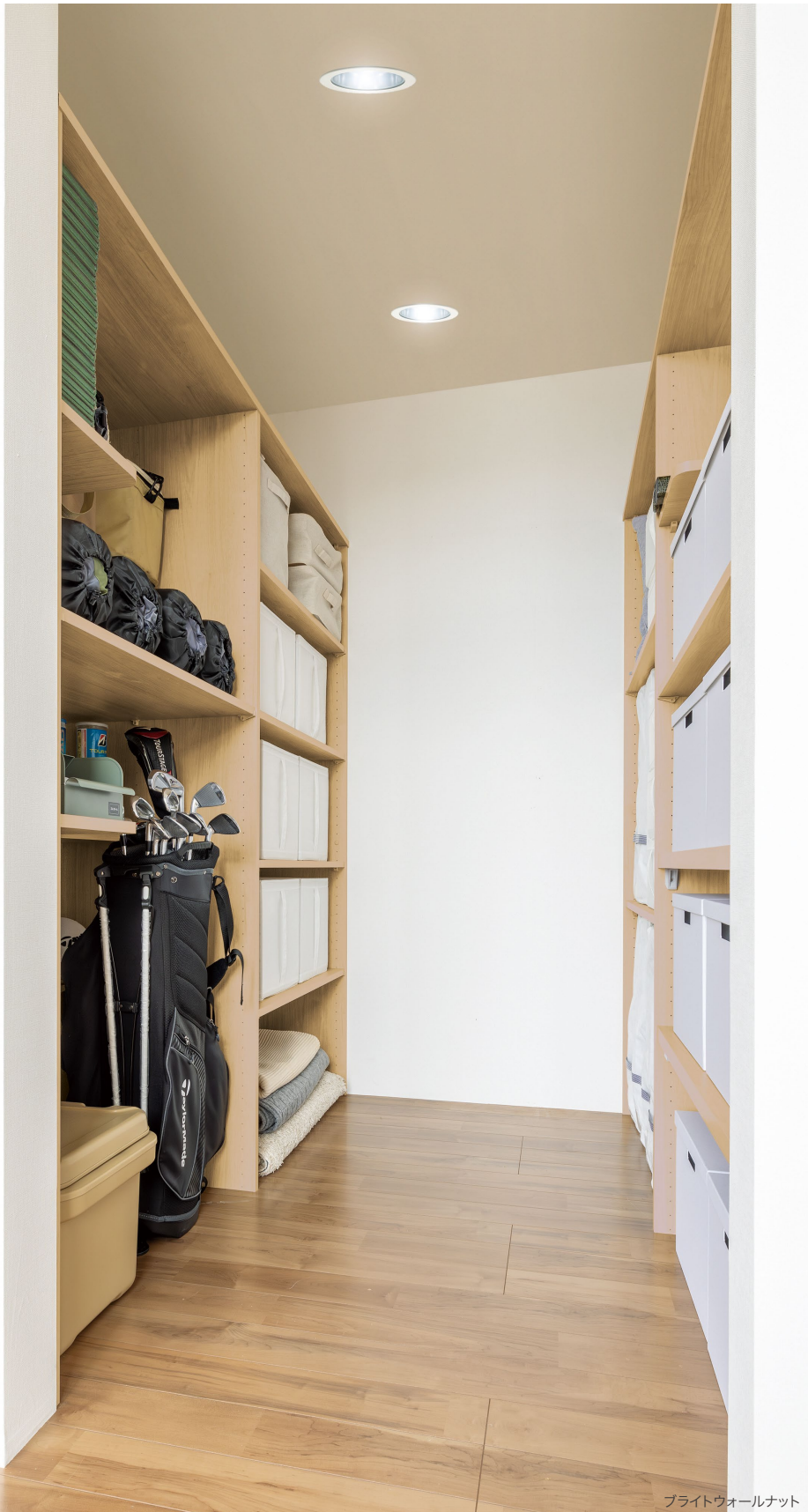

ブライトウォールナット

モノを詰め込みがちな2階のスペースは
「見やすい」「管理しやすい」がキーワード

間取り図 2階/広さ:2.5帖

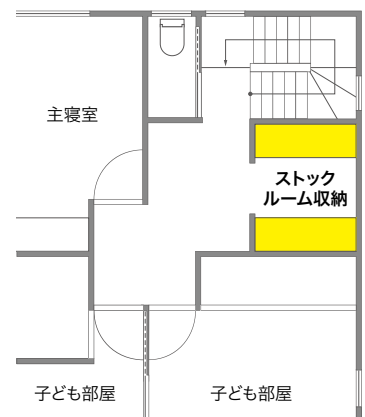

収納内に入ってモノを出し入れしやすい
ワークインタイプのストックルーム収納プラン。
モノを詰め込んでそのまま放置されがちな
2階のスペースも、どこに何が収納されているかを
明確にしておくことで、使いやすい空間になります。

セット品番

A BA000003IJ

B BA000004IJ

プラン明細 P36

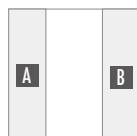

HOW TO USE POINT

使い方のポイント | 重量用棚板／網棚

重量用棚板

耐荷重値80kgなので重たい本や重量物を安心して収納することができます。本棚に収まり切らない本や大切な本を保管する場合や、重たいモノの収納場所として最適です。



網棚

通気性が良いステンレス素材の網棚。帽子や屋内用の靴などの置き場所に最適です。



PLANNING POINT

A 趣味のグッズ・ シーズンオフの衣類収納プラン



左列には、スポーツ用品やアウトドア用品を収納。奥行違いの棚板を配置することで、背の高いゴルフバッグの周りも収納スペースとして有効活用できます。右列には、シーズンオフの衣類を収納。日常的に使用するクローゼットと分けることで、より使い勝手を向上させます。

B 寝具・思い出グッズ・書籍収納プラン

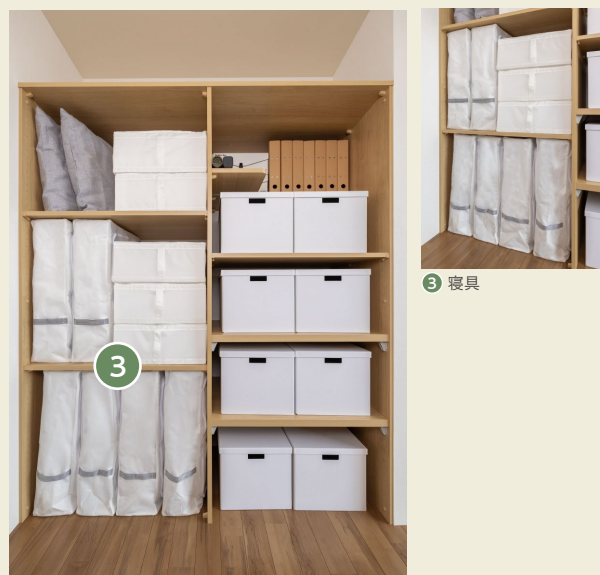

左列には、布団やシーツなどの寝具を収納。立てて収納することで、出し入れしやすく、すっきり収納できます。右列には、子どもの作品や思い出の品など、置き場所に困るアイテムの収納場所として活用できます。



アッシュウォールナット

セット品番

- A** BA000025AJ
- B** BA000026AJ
- C** BA000027AJ

プラン明細 P37

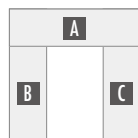

※天板の奥行サイズ
A 奥行600mm
B 奥行450mm
C 奥行300mm

間取り図 2階/広さ: 2帖

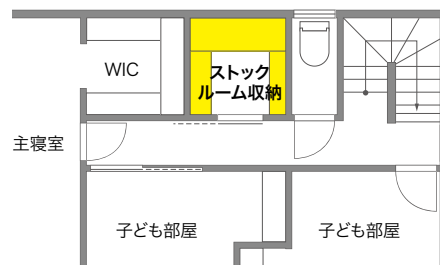

それぞれ違う奥行の棚板で
 モノをたっぷり収納できて管理しやすい
 コンパクトなU型のストックルーム収納

2帖のコンパクトなスペースでも、奥行の違う収納を組み合わせることで大容量収納を実現。

使い方に困るコーナー部分も専用の棚板を設けることで、スペースを余すことなく収納スペースに。

住所不定になりがちなアイテムもココにすっきり納まります。

HOW TO USE POINT

使い方のポイント | コーナー棚板／小物ラック

コーナー棚板 **NEW**

デッドスペースになりがちなL型・U型のコーナー部分を有効活用。
左右の奥行が違う場合も設置できるので、スペースをフル活用でき、
様々なモノをたっぷり収納できます。



小物ラック **NEW**

細かい物を掛けて収納できる小物ラック。ハンディファンやカイロなどの
季節小物、防虫スプレー、モップなどを掛けて収納すれば、必要な時
にすぐ取り出せて便利です。



PLANNING POINT

A イベント用品・季節家電・ 寝具・クッション



深い奥行を活かしてイベント用品や季節家電、寝具
など大型のモノを収納。出番がきたらすぐ取り出せ
ます。

B 趣味のグッズ・書籍



書籍やおもちゃ、趣味のグッズは奥行450mmプラン
が最適。収納上には、置き場所に困りがちな子ども
の作品を保管できます。

C 日用品



奥行の浅い収納スペースは、日用品のストックコー
ナーに。収納するモノにちょうど良い奥行を選ぶこと
で、買いすぎも防げて管理しやすくなります。



アッシュウォールナット



収納の手前にはロールスクリーンを設置。
急な来客時にはロールスクリーンで
目隠しをすれば生活感を隠せて便利です。

※ロールスクリーンはトーソー株式会社の
「コルト」を採用しています。

セット品番

BA000005AJ

プラン明細 P36

 プラン内部の壁面パネルは弊社製品「有孔パネル」・「有孔パネル固定パーツ」を使用しているため、セット品番BA000005AJには含まれておりません。別途お買い求めください。

玄関近くにあると嬉しい 梱包・開梱作業ができる収納スペース

ネット通販などで送られてきた荷物を開梱したり、
フリマアプリで出品するために荷物を梱包する作業スペース。
専用で確保するのが難しいスペースでも、
季節家電の収納スペースと組み合わせれば無駄のない使いやすい空間に。
荷物を運び入れたり、季節家電を使いたい時にすぐ取り出せるように、
玄関とリビングに近い場所が最適です。

間取り図 1階/広さ：1.5帖

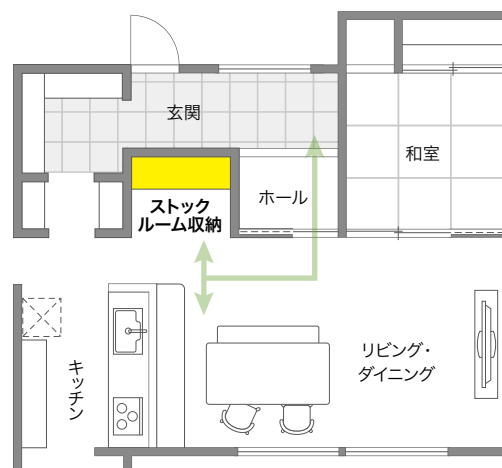

HOW TO USE POINT

使い方のポイント | 重量用棚板 / L型棚板

重量用棚板

他の棚板よりも厚みがあり受け金具もしっかりしているので、作業台として使用可能。重い荷物の開梱作業も安心して行なえます。



L型棚板

L型棚板を作業台の下に設置することで、収納物の落下を防ぎます。文房具類など細々としたモノの収納に最適です。

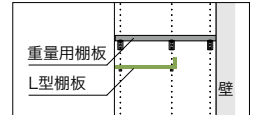

PLANNING POINT

リユース品・作業デスク・イベント用品・季節家電収納プラン



① 作業台



② 季節家電

左列は、荷物の梱包・開梱作業に便利な作業スペースに。収納下は、意外と置き場所に困りがちな開梱後のダンボールの置き場所として活用できます。

右列には、季節限定で使う扇風機やヒーター、使用頻度の低い生活家電の収納場所に。また、雛人形や五月人形、クリスマスの飾りなどもリビング・ダイニングから近いここに集約すれば、管理しやすく、出し入れも楽な収納場所になります。



シェルフホワイト

セット品番

BA000006LW

プラン明細 P38

必要なモノをまとめて収納できるから 掃除のハードルが下がる掃除用具収納プラン

頻繁に掃除するリビングに収納スペースを確保することで、誰でも気軽に掃除可能。必要なモノが1か所に集約されているから、この場所に来るだけで掃除をスムーズに始められます。



収納の手前にはロールスクリーンを設置。使わない時はロールスクリーンを下ろすことでリビングをいつもすっきり保つことができます。
※ロールスクリーンはトーソー株式会社の「コルト」を採用しています。

HOW TO USE POINT

使い方のポイント | 4連フック

4連フック

使用頻度の高いモノはフックに掛けて収納しておけば、必要な時にすぐ取り出せます。



PLANNING POINT

掃除用具収納プラン

掃除に使うモノを1か所にまとめて収納。普段使いの掃除機やブラシ、洗剤はもちろん、洗剤のストックも一緒に収納でき、掃除に取り掛かりやすい工夫がたくさんつまったプランです。お掃除ロボットの基地も収納内に設けられます。



① 洗剤ストック



② お掃除ロボットの基地

間取り図 1階/広さ:0.5帖

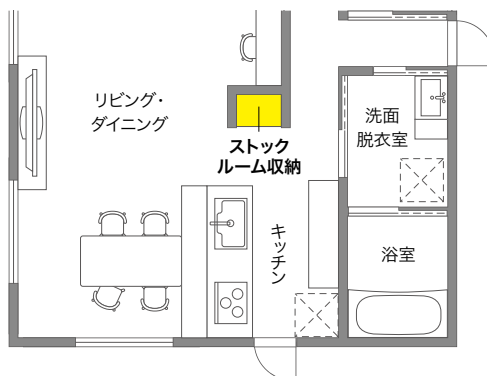

MONOCK

SET PLAN LINE UP

モノック基本の9プラン	P15
セットプランラインナップ	P16 - P20
プランニング	P21 - P24
パーツラインナップ	P25 - P29

モノック 基本の9プラン

モノックでは収納物ごとに9つのプランをご用意しております。

収納物やスペースに合わせて、プランを組み合わせることでプランニングを行ないます。

防災・日用品

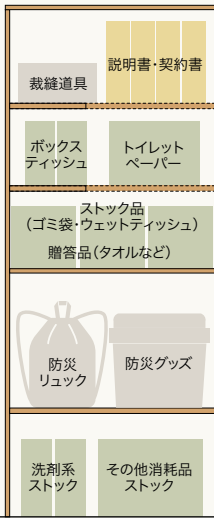

リユース品・作業デスク



備蓄品・キッチン家電



趣味のグッズ



イベント用品・季節家電

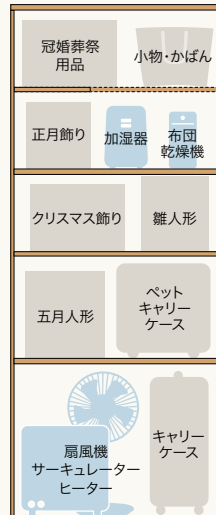

掃除用具



思い出グッズ・書籍

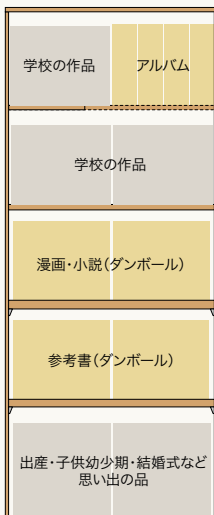

寝具・クッション



シーズンオフの衣類・ラグ



カラーバリエーションについて
 セット品番の■には、色記号が入ります。ご注文の際は、色記号をご記入ください。
 ※セット品番の■と、パーツ品番の■は同じ色記号になります。

色記号	LW	IJ	AJ
色名	シェルホワイト	ブライトウォールナット	アッシュウォールナット

1列・3尺プラン

防災・日用品

BA000007■

プラン合計 **77,400円 (税込85,140円)**



リユース品・作業デスク

BA000008■

プラン合計 **78,500円 (税込86,350円)**



備蓄品・キッチン家電

BA000009■

プラン合計 **86,600円 (税込95,260円)**



趣味のグッズ

BA000010■

プラン合計 **80,300円 (税込88,330円)**



イベント用品・季節家電

BA000011■

プラン合計 **74,500円 (税込81,950円)**



掃除用具

BA000006■

プラン合計 **85,500円 (税込94,050円)**



■ プランは両側壁納めです。
 ■ プランイメージはブライトウォールナット色です。

1列・3尺プラン

思い出グッズ・書籍

BA000012■

プラン合計 86,800円 (税込95,480円)



寝具・クッション

BA000013■

プラン合計 53,200円 (税込58,520円)



シーズンオフの衣類・ラグ

BA000014■

プラン合計 71,600円 (税込78,760円)



2列・6尺プラン

リユース品・作業デスク + 備蓄品・キッチン家電

BA000015■

プラン合計 155,500円 (税込171,050円)



イベント用品・季節家電 + 防災・日用品

BA000016■

プラン合計 143,000円 (税込157,300円)



カラーバリエーションについて

セット品番の■には、色記号が入ります。
ご注文の際は、色記号をご記入ください。

※セット品番の■と、パーツ品番の■は同じ色記号になります。

色記号

LW

IJ

AJ

色名

シェルホワイト

ブライト
ウォールナット

アッシュ
ウォールナット

2列・6尺プラン

趣味のグッズ + イベント用品・季節家電

BA000017■

プラン合計 146,400円 (税込 161,040円)



掃除用具 + 防災・日用品

BA000018■

プラン合計 154,500円 (税込 169,950円)



思い出グッズ・書籍 + イベント用品・季節家電

BA000019■

プラン合計 151,700円 (税込 166,870円)



シーズンオフの衣類・ラグ + 寝具・クッション

BA000020■

プラン合計 115,900円 (税込 127,490円)



■ プランは両側壁納めです。
■ プランイメージはブライトウォールナット色です。

3列・9尺プラン

リユース品・作業デスク + 備蓄品・キッチン家電 + 防災・日用品

BA000021■

プラン合計 222,700円 (税込244,970円)



掃除用具 + イベント用品・季節家電 + 防災・日用品

BA000022■

プラン合計 218,800円 (税込240,680円)



カラーバリエーションについて

セット品番の■には、色記号が入ります。
ご注文の際は、色記号をご記入ください。

※セット品番の■と、パーツ品番の■は同じ
色記号になります。

色記号

LW

IJ

AJ

色名

シェルフホワイト

ブライト
ウォールナット

アッシュ
ウォールナット

3列・9尺プラン

趣味のグッズ + 防災・日用品 + イベント用品・季節家電

BA000023■

プラン合計 213,600円 (税込234,960円)



思い出グッズ・書籍 + シーズンオフの衣類・ラグ + 寝具・クッション

BA000024■

プラン合計 191,800円 (税込210,980円)



- プランは両側壁納めです。
- プランイメージはブライトウォールナット色です。

[プランニング条件] 強度と安全性を確保するために、以下の条件をお守りください。

■プラン設置には背面に躯体壁があることが条件です。L型やU型設置の場合も背面に躯体壁が必要です。背面に壁のない設置はできません。

STEP 1 型を選択

設置場所に合わせ、型を選びます。

最終プラン内容をイメージしながらプランニングしてください。

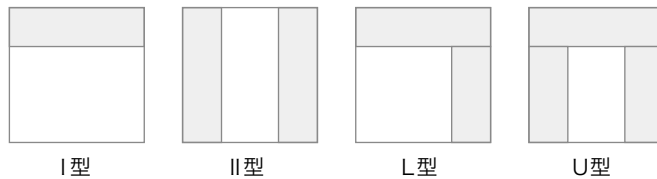

STEP 2 プランニング方法の選定

条件やプラン内容に応じてプランニング方法を選択してください。

A セットプランから選ぶ

■ 幅サイズとプランを選ぶ

設置する間口サイズに合わせ、プランをお選びください。

基本サイズは3尺・6尺・9尺の3種類をラインナップしています。

セットプランラインナップから選択してください。

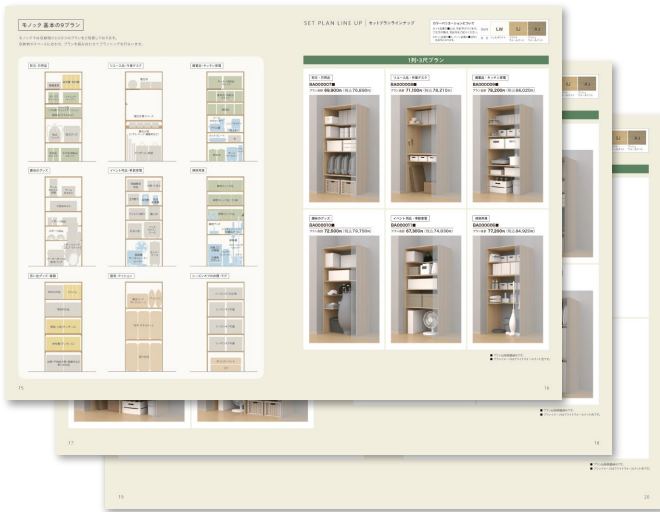

- 防災・日用品
- リユース品・作業デスク
- 備蓄品・キッチン家電
- 趣味のグッズ
- イベント用品・季節家電
- 掃除用具
- 思い出グッズ・書籍
- 寝具・クッション
- シーズンオフの衣類・ラグ

収納したいモノに合わせて、プランニングしてください。

B ベーシックパーツを組み合わせてオリジナルプランをつくる

■ 天板の幅サイズを選ぶ

設置する間口サイズに合わせ、天板をお選びください。基本サイズは

幅900・1450・1810・1970・2700mmの5種類をラインナップしています。

サイズは現場カットで最終調整してください。

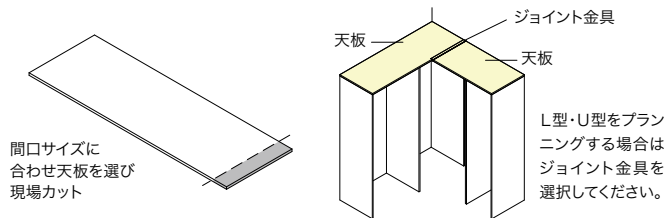

■ 側板・仕切板を選ぶ

側板は、側板・エンド側板をラインナップしています。

施工・プラン条件に応じてお選びください。

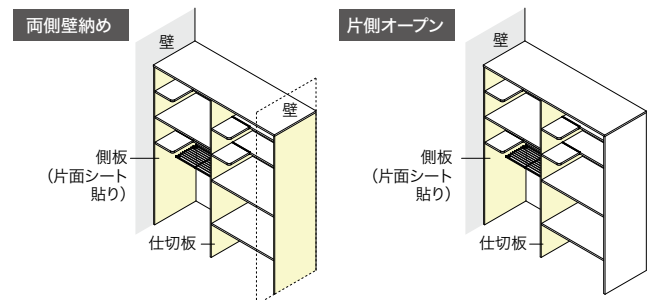

[側板] 壁に取り付ける場合は、片面シート貼り・片面ダボ穴加工の「側板」を選択してください。

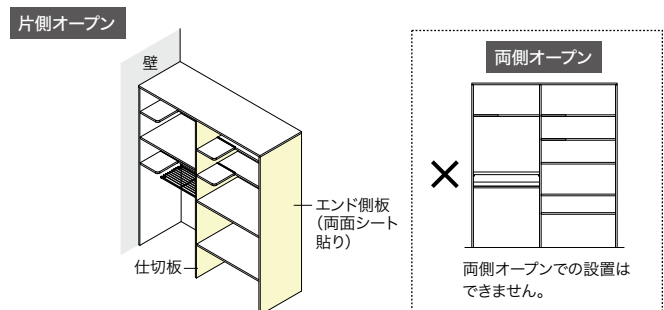

[エンド側板]

片側オープンの場合は両面シート貼り・片面ダボ穴加工の「エンド側板」を選択してください。

II型・L型・U型プランへの展開はI型同様に天板・側板・仕切板を選択してください。

STEP 3 プラスアップパーツ選択

収納機能を向上させるプラスアップパーツ。

使用目的に合わせ「サイズ対応一覧」を参考に、プランの幅・奥行に合わせて選択してください。

Plus Up Parts プラスアップパーツ サイズ対応一覧

単位:mm

パーツ	対応幅	対応奥行
 棚板(可動・固定兼用) CUT	450 600 800 900	300 450 600
 連結棚板(固定)	—	300
置く  重量用棚板(固定) CUT	~800	600
 L型棚板(固定) CUT		
 網棚(可動・固定兼用)	450 600 800	300 450
 コーナー棚板(可動・固定兼用) CUT	~900	勝ち面 負け面 600 300 450
意匠性  背板パネル CUT	~925	—
吊るす  小物ラック		300 450 600
 4連フック		—

CUT 施工現場で間口調整が可能なパーツです。

STEP 4 イメージカラー選択

インテリアや完成イメージに合わせたカラーを決めます。



LW シェルホワイト

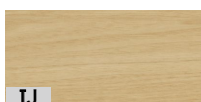

IJ ブライトウォールナット

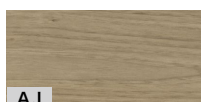

AJ アッシュウォールナット

STEP 5 プラン完成

必要パーツ類の詳細数量確認ができればプランニング完了です。
 ご注文の場合はパーツラインナップから品番・コードを確認し
 ご発注ください。

製品の設置条件

設置方法には **両側壁納め**・**片側オープン** の2パターンがあります。

プランによって、施工方法・条件が異なりますので、施工前に必ず、以下の説明をお読みください。

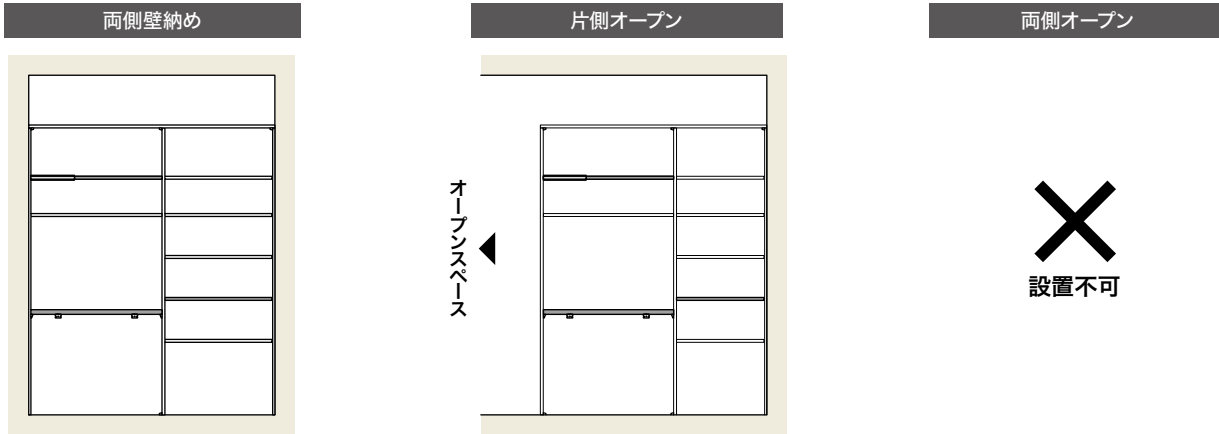

パーツの設置条件

D3= 奥行300用 D4= 奥行450用 D6= 奥行600用

■ : 各棚板(固定) / □ : 各棚板(可動)

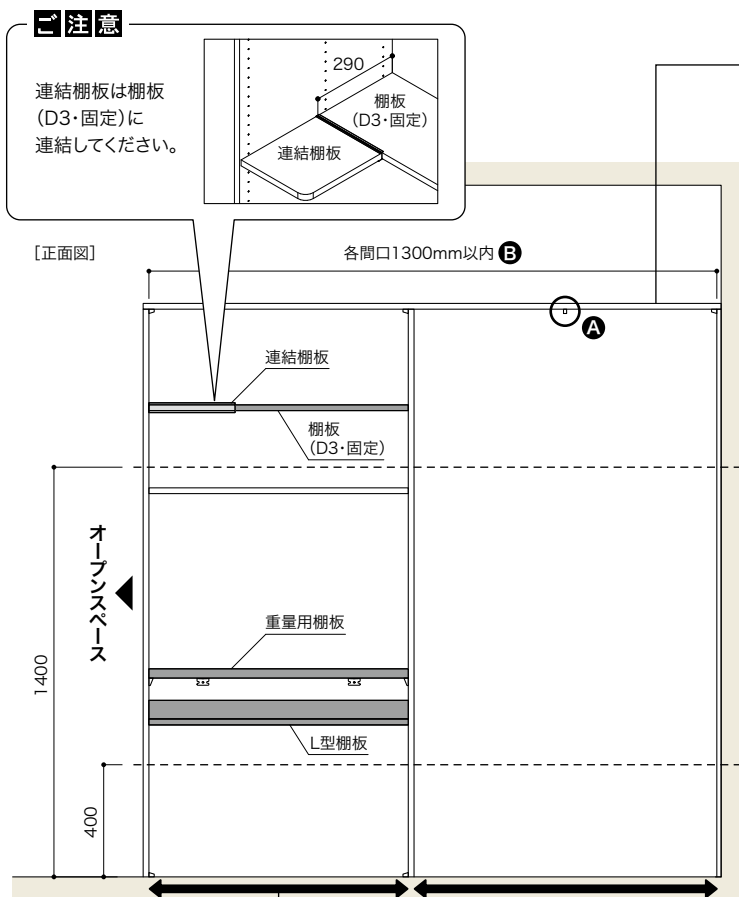

注意

連結棚板は棚板 (D3・固定) に 連結してください。

[正面図]

各間口1300mm以内 **B**

連結棚板

棚板 (D3・固定)

重量用棚板

L型棚板

オープンスペース

1400

400

間口カットについて

網棚を設置する列は間口カットができません。

天板を連結する場合

天板継ぎ目部分の下部を必ず仕切板で連結し、同梱の樹脂金具で天板と仕切板を固定してください。

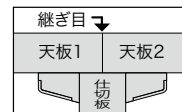

各側板・仕切板について

各側板

側板/エンド側板の2種類があります。
側板: 壁面へ取り付け
エンド側板: オープン側へ取り付け

- 1列の間口が1000mmを超える場合は天板下面と壁面を樹脂金具で固定してください。(左図 **A**)
- 1列の間口は1300mm以内で設計してください。1300mmを超える場合は、仕切板を追加設置してください。(左図 **B**)

各棚板を設置する場合

- 片側または両側に、オープンスペース、もしくは固定パーツのない列がある場合、各棚板(固定)を1列につき1枚以上設置してください。
- 設置高は床から各棚板上面まで400~1400mmの間です。
お守りいただけない場合、全体の寸法精度および強度が保てない可能性があります。
- 重量用棚板は1列につき3段まで、床から1200mm以内の位置に設置してください。
- L型棚板は、各側板・仕切板(D6)のみに設置できます。
- コーナー棚板は、1列につき必ず1箇所固定してください。
コーナー棚板(可動)のみの構成は不可です。

各棚板について

各棚板

棚板/網棚/重量用棚板/L型棚板/
コーナー棚板の5種類があります。

背板パネルを設置する場合

1列の間口は背板パネルの幅寸法以内で、設置場所の納まりやプランを考慮して設置してください。
※背板パネルの木口が見える場合は隙間かくし材で納めます。

パーツの設置条件

単位:mm

● 棚板の設置条件

片側または両側に、オープンスペース、もしくは固定パーツのない列がある場合、各棚板(固定)を1列につき必ず1枚以上設置してください。設置高は床から各棚板上面まで400~1400mmの間です。

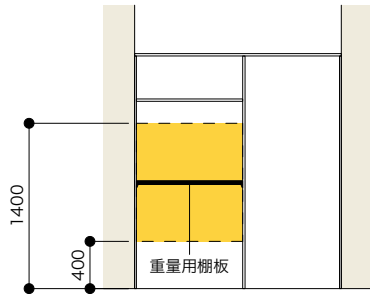

重量用棚板は1列につき3段まで、床から1200mm以内の位置に設置してください。

● コーナー棚板の設置条件

奥行き異なるコーナー棚板は、勝ち負けがあります。設置方向が決まっておりますのでご注意ください。



コーナー棚板
側板呑み込み加工



コーナー棚板が側板に
干渉し、納まりません。

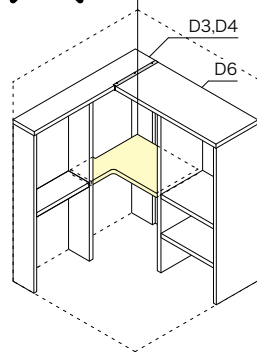
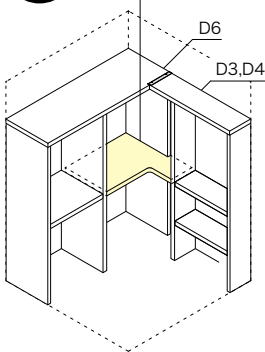

コーナー棚板を現場にあわせてカットする場合、カット寸法はAとBの合計が100mmまでにしてください。
(※AとB 2辺どちらもカット可能)
また、Bのカット寸法は50mmまでにしてください。

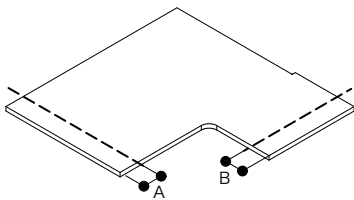

A+B=100mmまで
Bは50mmまでカット可能

● 両側壁納めに設置する場合

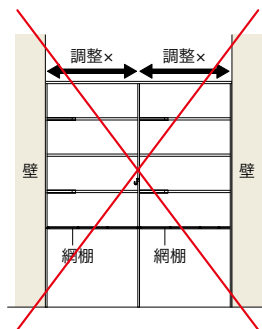
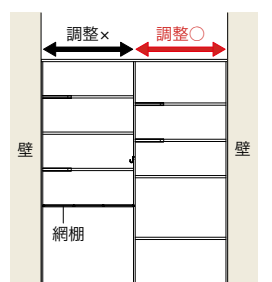

両側壁納めに設置する場合は必ず1列以上の間口調整部が必要になります。全ての列に間口調整できないパーツを選ぶことはできません。

● 側板・仕切板の設置条件

側板・仕切板間は必ず1300mm以内で設置してください。

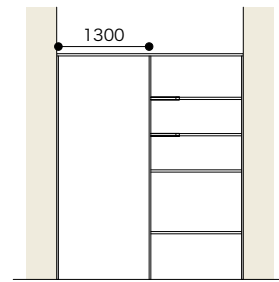

連結プランの場合は天板・仕切板間(下図A)を・棚板(D3)のみの場合、550mm以上・棚板(D6)が含まれる場合、850mm以上あけることを推奨します。また、必ず1300mm以内で設置してください。

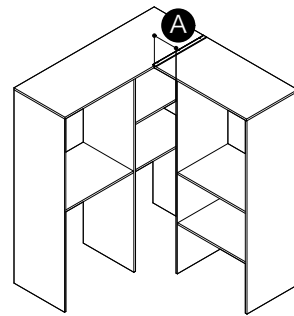

● 小物ラックの設置条件

側板・エンド側板・仕切板1枚あたりに最大6本まで設置できます。

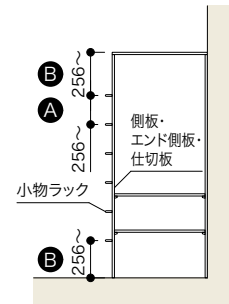

小物ラックを複数設置する場合は、上下で256mm以上間隔を空けてください。(図A)
側板・エンド側板・仕切板の上下、端から256mm以上空けて設置してください。(図B)

● 背板パネルの設置条件

1列の間口は背板パネルの幅寸法以内で、設置場所の納まりやプランを考慮して設置してください。背板パネルの木口が見える場合は、隙間かくし材で納めます。

 **ご注文の際の注意点** 部材はすべて1入です。

Basic Parts ベーシックパーツ

収納プランのベースとなるパーツです。 **NEW** 奥行300・450mmタイプを追加しました。

天板

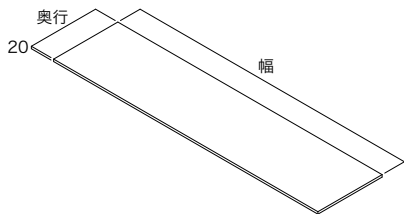

カラー	奥行	幅	コード	品番	入数	設計価格
シェルホワイト	300	900	11508300	N3TT-D3W09-LW-A	1セット	7,700円(税込 8,470円)/セット
		1450	11508301	N3TT-D3W14-LW-A		9,500円(税込 10,450円)/セット
		1810	11508302	N3TT-D3W18-LW-A		10,800円(税込 11,880円)/セット
		1970	11508303	N3TT-D3W19-LW-A		11,200円(税込 12,320円)/セット
	450	2700	11508304	N3TT-D3W27-LW-A		17,500円(税込 19,250円)/セット
		900	11508305	N3TT-D4W09-LW-A		8,700円(税込 9,570円)/セット
		1450	11508306	N3TT-D4W14-LW-A		11,300円(税込 12,430円)/セット
		1810	11508307	N3TT-D4W18-LW-A		13,200円(税込 14,520円)/セット
	600	1970	11508308	N3TT-D4W19-LW-A		13,600円(税込 14,960円)/セット
		2700	11508309	N3TT-D4W27-LW-A		21,200円(税込 23,320円)/セット
		900	11508310	N3TT-D6W09-LW-A		9,800円(税込 10,780円)/セット
		1450	11508311	N3TT-D6W14-LW-A		14,100円(税込 15,510円)/セット
ブライトウォールナット	300	1810	11508312	N3TT-D6W18-LW-A	17,600円(税込 19,360円)/セット	
		1970	11508313	N3TT-D6W19-LW-A	18,300円(税込 20,130円)/セット	
		2700	11508314	N3TT-D6W27-LW-A	24,800円(税込 27,280円)/セット	
		900	11508315	N3TT-D3W09-IJ-A	7,700円(税込 8,470円)/セット	
	450	1450	11508316	N3TT-D3W14-IJ-A	9,500円(税込 10,450円)/セット	
		1810	11508317	N3TT-D3W18-IJ-A	10,800円(税込 11,880円)/セット	
		1970	11508318	N3TT-D3W19-IJ-A	11,200円(税込 12,320円)/セット	
		2700	11508319	N3TT-D3W27-IJ-A	17,500円(税込 19,250円)/セット	
	600	900	11508320	N3TT-D4W09-IJ-A	8,700円(税込 9,570円)/セット	
		1450	11508321	N3TT-D4W14-IJ-A	11,300円(税込 12,430円)/セット	
		1810	11508322	N3TT-D4W18-IJ-A	13,200円(税込 14,520円)/セット	
		1970	11508323	N3TT-D4W19-IJ-A	13,600円(税込 14,960円)/セット	
アッシュウォールナット	300	2700	11508324	N3TT-D4W27-IJ-A	21,200円(税込 23,320円)/セット	
		900	11508325	N3TT-D6W09-IJ-A	9,800円(税込 10,780円)/セット	
		1450	11508326	N3TT-D6W14-IJ-A	14,100円(税込 15,510円)/セット	
		1810	11508327	N3TT-D6W18-IJ-A	17,600円(税込 19,360円)/セット	
600	1970	11508328	N3TT-D6W19-IJ-A	18,300円(税込 20,130円)/セット		
	2700	11508329	N3TT-D6W27-IJ-A	24,800円(税込 27,280円)/セット		
	900	11508330	N3TT-D3W09-AJ-A	7,700円(税込 8,470円)/セット		
	1450	11508331	N3TT-D3W14-AJ-A	9,500円(税込 10,450円)/セット		
アッシュウォールナット	300	1810	11508332	N3TT-D3W18-AJ-A	10,800円(税込 11,880円)/セット	
		1970	11508333	N3TT-D3W19-AJ-A	11,200円(税込 12,320円)/セット	
		2700	11508334	N3TT-D3W27-AJ-A	17,500円(税込 19,250円)/セット	
		900	11508335	N3TT-D4W09-AJ-A	8,700円(税込 9,570円)/セット	
	450	1450	11508336	N3TT-D4W14-AJ-A	11,300円(税込 12,430円)/セット	
		1810	11508337	N3TT-D4W18-AJ-A	13,200円(税込 14,520円)/セット	
		1970	11508338	N3TT-D4W19-AJ-A	13,600円(税込 14,960円)/セット	
		2700	11508339	N3TT-D4W27-AJ-A	21,200円(税込 23,320円)/セット	
	600	900	11508340	N3TT-D6W09-AJ-A	9,800円(税込 10,780円)/セット	
		1450	11508341	N3TT-D6W14-AJ-A	14,100円(税込 15,510円)/セット	
		1810	11508342	N3TT-D6W18-AJ-A	17,600円(税込 19,360円)/セット	
		1970	11508343	N3TT-D6W19-AJ-A	18,300円(税込 20,130円)/セット	
2700	11508344	N3TT-D6W27-AJ-A	24,800円(税込 27,280円)/セット			

側板 【片面化粧紙貼り・片面ダボ加工】

壁納めで各棚板を取り付ける場合にご使用ください。

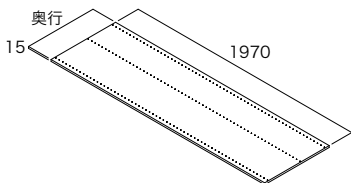

カラー	奥行	コード	品番	入数	設計価格
シェルホワイト	295	11508351	N3TG-D3H19-LW-A	1セット	8,700円(税込 9,570円)/セット
	445	11508352	N3TG-D4H19-LW-A		10,700円(税込 11,770円)/セット
	595	11508679	N3TG-D6H19-LW-A1		12,500円(税込 13,750円)/セット
ブライトウォールナット	295	11508354	N3TG-D3H19-IJ-A	8,700円(税込 9,570円)/セット	
	445	11508355	N3TG-D4H19-IJ-A	10,700円(税込 11,770円)/セット	
アッシュウォールナット	595	11508680	N3TG-D6H19-IJ-A1	12,500円(税込 13,750円)/セット	
	295	11508357	N3TG-D3H19-AJ-A	8,700円(税込 9,570円)/セット	
	445	11508358	N3TG-D4H19-AJ-A	10,700円(税込 11,770円)/セット	
595	11508681	N3TG-D6H19-AJ-A1	12,500円(税込 13,750円)/セット		

受5 受注日翌日から生産完了まで約5営業日(土日祝日は除く)をいただきます。

納期の詳細については「裏表紙」をご覧ください。
受注後のキャンセル・変更についてはお受けいたしかねます。
ご了承くださいませよう、お願いいたします。



寸法単位: mm

エンド側板 【両面化粧紙貼り・片面ダボ穴加工】

オープン側に使用する側板です。

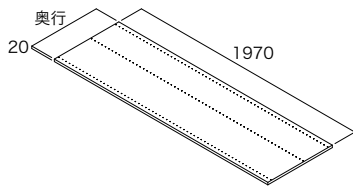

カラー	奥行	コード	品番	入数	設計価格
シェルホワイト	295	11508360	N3EG-D3H19-LW-A	1セット	14,700円(税込16,170円)/セット
	445	11508361	N3EG-D4H19-LW-A		14,900円(税込16,390円)/セット
	595	11508682	N3EG-D6H19-LW-A1		17,400円(税込19,140円)/セット
ブライトウォールナット	295	11508363	N3EG-D3H19-IJ-A		14,700円(税込16,170円)/セット
	445	11508364	N3EG-D4H19-IJ-A		14,900円(税込16,390円)/セット
	595	11508683	N3EG-D6H19-IJ-A1		17,400円(税込19,140円)/セット
アッシュウォールナット	295	11508366	N3EG-D3H19-AJ-A		14,700円(税込16,170円)/セット
	445	11508367	N3EG-D4H19-AJ-A		14,900円(税込16,390円)/セット
	595	11508684	N3EG-D6H19-AJ-A1		17,400円(税込19,140円)/セット

仕切板 【両面化粧紙貼り・両面ダボ穴加工】

列を増やしたい場合にご使用ください。

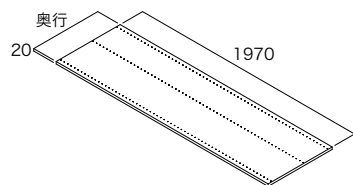

カラー	奥行	コード	品番	入数	設計価格
シェルホワイト	295	11508375	N3TS-D3H19-LW-A	1セット	14,700円(税込16,170円)/セット
	445	11508376	N3TS-D4H19-LW-A		14,900円(税込16,390円)/セット
	595	11508688	N3TS-D6H19-LW-A1		17,400円(税込19,140円)/セット
ブライトウォールナット	295	11508378	N3TS-D3H19-IJ-A		14,700円(税込16,170円)/セット
	445	11508379	N3TS-D4H19-IJ-A		14,900円(税込16,390円)/セット
	595	11508689	N3TS-D6H19-IJ-A1		17,400円(税込19,140円)/セット
アッシュウォールナット	295	11508381	N3TS-D3H19-AJ-A		14,700円(税込16,170円)/セット
	445	11508382	N3TS-D4H19-AJ-A		14,900円(税込16,390円)/セット
	595	11508690	N3TS-D6H19-AJ-A1		17,400円(税込19,140円)/セット

ジョイント金具

天板をL型・U型に連結する場合にご使用ください。

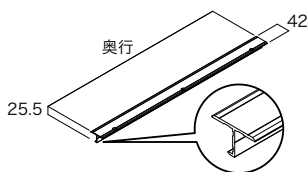

カラー	奥行	コード	品番	入数	設計価格
シルバー	299	11508078	N3SJ-D3	1セット	1,600円(税込 1,760円)/セット
	449	11508079	N3SJ-D4		4,700円(税込 5,170円)/セット
	599	11508080	N3SJ-D6		5,100円(税込 5,610円)/セット

エッジテープ

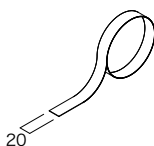

カラー	奥行	コード	品番	入数	設計価格
シェルホワイト	300	11508081	N3TE-D3-LW	1セット	1,400円(税込 1,540円)/セット
	450	11508082	N3TE-D4-LW		
	600	11508083	N3TE-D6-LW		
ブライトウォールナット	300	11508084	N3TE-D3-IJ		
	450	11508085	N3TE-D4-IJ		
	600	11508086	N3TE-D6-IJ		
アッシュウォールナット	300	11508087	N3TE-D3-AJ		
	450	11508088	N3TE-D4-AJ		
	600	11508089	N3TE-D6-AJ		

 **ご注文の際の注意点** 部材はすべて1入です。

Plus Up Parts **プラスアップパーツ** **置く** プランバリエーションを拡げる機能的なパーツです。 **NEW** 奥行300・450mmタイプを追加しました。

棚板(可動・固定兼用)

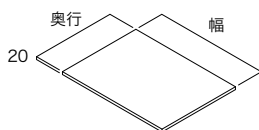

カラー	奥行	幅	コード	品番	入数	設計価格
シェルホワイト	290	450	11508385	N3TA-D3W04-LW-A	1セット	3,300円(税込 3,630円)/セット
		600	11508386	N3TA-D3W06-LW-A		3,700円(税込 4,070円)/セット
		800	11508387	N3TA-D3W08-LW-A		4,300円(税込 4,730円)/セット
		900	11508388	N3TA-D3W09-LW-A		5,800円(税込 6,380円)/セット
	440	450	11508389	N3TA-D4W04-LW-A		3,900円(税込 4,290円)/セット
		600	11508390	N3TA-D4W06-LW-A		4,700円(税込 5,170円)/セット
		800	11508391	N3TA-D4W08-LW-A		5,200円(税込 5,720円)/セット
		900	11508392	N3TA-D4W09-LW-A		6,800円(税込 7,480円)/セット
	590	450	11508691	N3TA-D6W04-LW-A1		4,600円(税込 5,060円)/セット
		600	11508692	N3TA-D6W06-LW-A1		5,500円(税込 6,050円)/セット
		800	11508693	N3TA-D6W08-LW-A1		6,400円(税込 7,040円)/セット
		900	11508694	N3TA-D6W09-LW-A1		9,200円(税込 10,120円)/セット
ブライトウォールナット	290	450	11508398	N3TA-D3W04-IJ-A	1セット	3,300円(税込 3,630円)/セット
		600	11508399	N3TA-D3W06-IJ-A		3,700円(税込 4,070円)/セット
		800	11508400	N3TA-D3W08-IJ-A		4,300円(税込 4,730円)/セット
		900	11508401	N3TA-D3W09-IJ-A		5,800円(税込 6,380円)/セット
	440	450	11508402	N3TA-D4W04-IJ-A		3,900円(税込 4,290円)/セット
		600	11508403	N3TA-D4W06-IJ-A		4,700円(税込 5,170円)/セット
		800	11508404	N3TA-D4W08-IJ-A		5,200円(税込 5,720円)/セット
		900	11508405	N3TA-D4W09-IJ-A		6,800円(税込 7,480円)/セット
	590	450	11508695	N3TA-D6W04-IJ-A1		4,600円(税込 5,060円)/セット
		600	11508696	N3TA-D6W06-IJ-A1		5,500円(税込 6,050円)/セット
		800	11508697	N3TA-D6W08-IJ-A1		6,400円(税込 7,040円)/セット
		900	11508698	N3TA-D6W09-IJ-A1		9,200円(税込 10,120円)/セット
アッシュウォールナット	290	450	11508411	N3TA-D3W04-AJ-A	1セット	3,300円(税込 3,630円)/セット
		600	11508412	N3TA-D3W06-AJ-A		3,700円(税込 4,070円)/セット
		800	11508413	N3TA-D3W08-AJ-A		4,300円(税込 4,730円)/セット
		900	11508414	N3TA-D3W09-AJ-A		5,800円(税込 6,380円)/セット
	440	450	11508415	N3TA-D4W04-AJ-A		3,900円(税込 4,290円)/セット
		600	11508416	N3TA-D4W06-AJ-A		4,700円(税込 5,170円)/セット
		800	11508417	N3TA-D4W08-AJ-A		5,200円(税込 5,720円)/セット
		900	11508418	N3TA-D4W09-AJ-A		6,800円(税込 7,480円)/セット
	590	450	11508699	N3TA-D6W04-AJ-A1		4,600円(税込 5,060円)/セット
		600	11508700	N3TA-D6W06-AJ-A1		5,500円(税込 6,050円)/セット
		800	11508701	N3TA-D6W08-AJ-A1		6,400円(税込 7,040円)/セット
		900	11508702	N3TA-D6W09-AJ-A1		9,200円(税込 10,120円)/セット

連結棚板(固定)

棚板(固定)奥行290と連結してご使用ください。

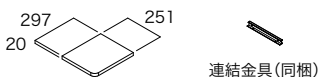



カラー	コード	品番	入数	設計価格
シェルホワイト	11508724	N3TAR-D3-LW	1セット	6,300円(税込 6,930円)/セット
ブライトウォールナット	11508725	N3TAR-D3-IJ		
アッシュウォールナット	11508726	N3TAR-D3-AJ		

 **必ず棚板(固定)奥行290と一緒にご注文ください。連結金具を同梱しています。**

重量用棚板(固定)

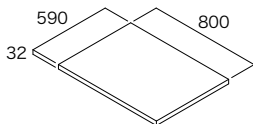
重量物(21~80kg)を載せる場合にご使用ください。



カラー	コード	品番	入数	設計価格
シェルホワイト	11508716	N3TAO-D6W08-LW	1セット	17,500円(税込 19,250円)/セット
ブライトウォールナット	11508718 	N3TAO-D6W08-IJ		
アッシュウォールナット	11508720 	N3TAO-D6W08-AJ		

L型棚板(固定)

作業デスク下にご使用いただけます。

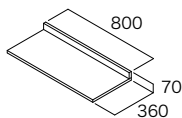

カラー	コード	品番	入数	設計価格
シェルホワイト	11508721	N3TAL-D3W08-LW	1セット	10,400円(税込 11,440円)/セット
ブライトウォールナット	11508722	N3TAL-D3W08-IJ		
アッシュウォールナット	11508723	N3TAL-D3W08-AJ		

 **必ず側板・エンド側板・仕切板奥行595と組み合わせてご使用ください。**

受5 受注日翌日から生産完了まで約5営業日(土日祝日は除く)をいただきます。

納期の詳細については裏表紙をご覧ください。
受注後のキャンセル・変更についてはお受けいたしかねます。
ご了承くださいませよう、お願いいたします。



寸法単位: mm

網棚(可動・固定兼用)

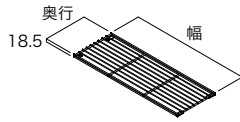

カラー	奥行	幅	コード	品番	入数	設計価格
シルバー	290	450	11508544	N3TAM-D3W04	1セット	12,100円(税込13,310円)/セット
		600	11508570	N3TAM-D3W06		16,700円(税込18,370円)/セット
		800	11508545	N3TAM-D3W08		19,100円(税込21,010円)/セット
	440	450	11508546	N3TAM-D4W04		15,000円(税込16,500円)/セット
		600	11508571	N3TAM-D4W06		21,200円(税込23,320円)/セット
		800	11508547	N3TAM-D4W08		22,400円(税込24,640円)/セット

同梱している樹脂金具(可動棚用・固定棚用)はパールグレー色になります。

コーナー棚板(可動・固定兼用) **NEW**

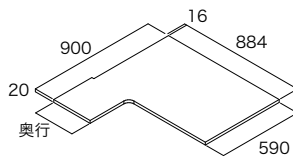

カラー	奥行	コード	品番	入数	設計価格
シェルホワイト	290	11508914 受5	N3TC-D6D3-LW	1セット	23,700円(税込26,070円)/セット
	440	11508915 受5	N3TC-D6D4-LW		25,700円(税込28,270円)/セット
ブライトウォールナット	290	11508916 受5	N3TC-D6D3-IJ		23,700円(税込26,070円)/セット
	440	11508917 受5	N3TC-D6D4-IJ		25,700円(税込28,270円)/セット
アッシュウォールナット	290	11508918 受5	N3TC-D6D3-AJ		23,700円(税込26,070円)/セット
	440	11508919 受5	N3TC-D6D4-AJ		25,700円(税込28,270円)/セット

Plus Up Parts **プラスアップパーツ** **意匠性**

背板パネル

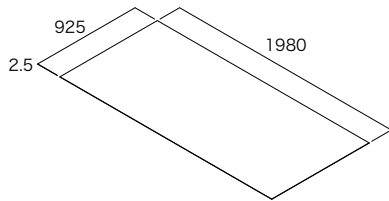

カラー	コード	品番	入数	設計価格
シェルホワイト	11508750	N3OP-W36-LW-A	1枚	8,000円(税込 8,800円)/枚
ブライトウォールナット	11508751	N3OP-W36-IJ-A		
アッシュウォールナット	11508752	N3OP-W36-AJ-A		

隙間かくし材

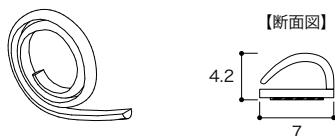

カラー	長さ	コード	品番	入数	設計価格
シェルホワイト	2100	11508732	N3KS-LW	1本	3,300円(税込 3,630円)/本
ブライトウォールナット		11508733	N3KS-IJ		
アッシュウォールナット		11508734	N3KS-AJ		

寸法単位:mm

 **ご注文の際の注意点** 部材はすべて1入です。

受5 受注日翌日から生産完了まで約5営業日(土日祝日は除く)をいただきます。
納期の詳細については [表紙紙](#) をご覧ください。
受注後のキャンセル・変更についてはお受けいたしかねます。
ご了承くださいませよう、お願いいたします。

Plus Up Parts **プラスアップパーツ** **吊るす**

小物ラック **NEW**

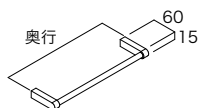

カラー	奥行(対応奥行)	コード	品番	入数	設計価格
シルバー	237(300)	11508928 受5	N3KR-D3	1セット	5,000円(税込 5,500円)/セット
	387(450)	11508929 受5	N3KR-D4		5,500円(税込 6,050円)/セット
	312(600)	11508930 受5	N3KR-D6		5,400円(税込 5,940円)/セット

 **設計上の注意** 奥行312(対応奥行600)は、側板・エンド側板・仕切板の手前とセンター部のダボ穴に取り付けるサイズとなっています。

4連フック

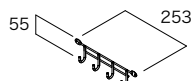

カラー	コード	品番	入数	設計価格
シルバー	11508731	N3HK4	1セット	5,200円(税込 5,720円)/セット

仕様表

パーツ	仕様
天板	基材=芯材:集成材、表面材:MDF 表面=特殊硬化コート紙(EBコート仕様)
側板	
エンド側板	
仕切板	
棚板(可動・固定兼用)	
連結棚板(固定)	
重量用棚板(固定)	
L型棚板(固定)	
コーナー棚板(可動・固定兼用)	
ジョイント金具	
エッジテープ	樹脂粘着テープ
網棚(可動・固定兼用)	材質=ステンレス
背板パネル	基材=MDF 表面=特殊硬化コート紙(EBコート仕様)
隙間かくし材	材質=樹脂
小物ラック	材質=アルミニウム
4連フック	材質=スチール

耐荷重の目安値 数値は目安値であり、品質保証値ではありません。

パーツ	間口	荷重範囲
天板	1300mm以内	30kg
棚板	900mm以内	20kg
連結棚板	—	3kg
重量用棚板	800mm以内	80kg
L型棚板	800mm以内	20kg
網棚	450・600・800mm	20kg
コーナー棚板	—	20kg
小物ラック	—	3kg 1セットあたり
4連フック	—	9kg フック1箇所あたり3kg

MONOCK

PLAN LISTS

セットプランリスト P31 - P35

モデルプランリスト P36 - P38

躯体準備・設置位置イメージ P39 - P42

SET PLAN LISTS | セットプランリスト

パーツ共通情報	設計価格単位: セット	寸法単位: mm
プラン共通事項	高さ設定: 1990mm	奥行設定: 600mm

ご注文の際の注意点 お選びいただくセット品番のプラスアップパーツの種類やカラーによっては、生産に5営業日いただく場合があります。納期に関してはパーツラインナップページでご確認ください。
セット品番のパーツに☒マークを含まない場合は、在庫品と同様の納期になります。

1列・3尺プラン

防災・日用品

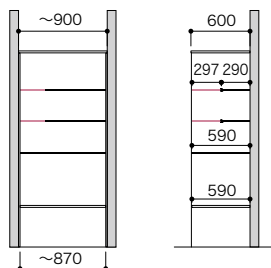

セット品番 BA000007■

プラン合計	77,400円 (税込85,140円)		
パーツ	品番	設計価格	数量
天板	N3TT-D6W09-■-A	9,800円	1
側板	N3TG-D6H19-■-A1	12,500円	2
棚板	N3TA-D3W09-■-A	5,800円	2
棚板	N3TA-D6W09-■-A1	9,200円	2
連結棚板	N3TAR-D3-■	6,300円	2

リユース品・作業デスク

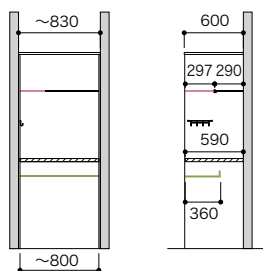

セット品番 BA000008■

プラン合計	78,500円 (税込86,350円)		
パーツ	品番	設計価格	数量
天板	N3TT-D6W09-■-A	9,800円	1
側板	N3TG-D6H19-■-A1	12,500円	2
棚板	N3TA-D3W08-■-A	4,300円	1
連結棚板	N3TAR-D3-■	6,300円	1
重量用棚板	N3TAO-D6W08-■	17,500円	1
L型棚板	N3TAL-D3W08-■	10,400円	1
4連フック	N3HK4	5,200円	1

備蓄品・キッチン家電

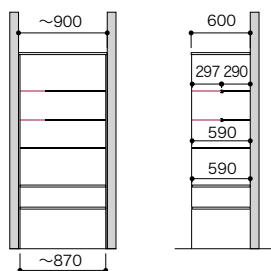

セット品番 BA000009■

プラン合計	86,600円 (税込95,260円)		
パーツ	品番	設計価格	数量
天板	N3TT-D6W09-■-A	9,800円	1
側板	N3TG-D6H19-■-A1	12,500円	2
棚板	N3TA-D3W09-■-A	5,800円	2
棚板	N3TA-D6W09-■-A1	9,200円	3
連結棚板	N3TAR-D3-■	6,300円	2

趣味のグッズ

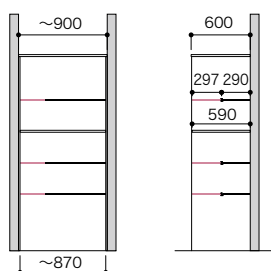

セット品番 BA000010■

プラン合計	80,300円 (税込88,330円)		
パーツ	品番	設計価格	数量
天板	N3TT-D6W09-■-A	9,800円	1
側板	N3TG-D6H19-■-A1	12,500円	2
棚板	N3TA-D3W09-■-A	5,800円	3
棚板	N3TA-D6W09-■-A1	9,200円	1
連結棚板	N3TAR-D3-■	6,300円	3

カラーバリエーションについて

セット品番の■には、色記号が入ります。色記号
ご注文の際は、色記号をご記入ください。

※セット品番の■と、パーツ品番の■は同じ色記号になります。

色記号

LW

IJ

AJ

色名 シェルホワイト

ブライト
ウォールナット

アッシュ
ウォールナット

- : 棚板(固定) — : 棚板(可動) — : 網棚(可動)
— : 連結棚板(固定) — : L型棚板(固定) — : 重量用棚板(固定)

1列・3尺プラン

イベント用品・季節家電

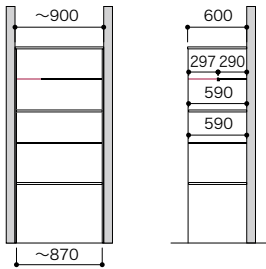

セット品番 **BA000011■**

プラン合計	74,500円(税込81,950円)		
パーツ	品番	設計価格	数量
天板	N3TT-D6W09-■-A	9,800円	1
側板	N3TG-D6H19-■-A1	12,500円	2
棚板	N3TA-D3W09-■-A	5,800円	1
棚板	N3TA-D6W09-■-A1	9,200円	3
連結棚板	N3TAR-D3-■	6,300円	1

掃除用具

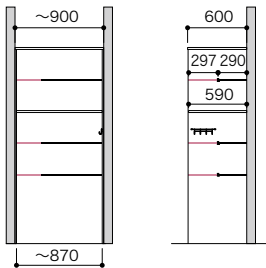

セット品番 **BA000006■**

プラン合計	85,500円(税込94,050円)		
パーツ	品番	設計価格	数量
天板	N3TT-D6W09-■-A	9,800円	1
側板	N3TG-D6H19-■-A1	12,500円	2
棚板	N3TA-D3W09-■-A	5,800円	3
棚板	N3TA-D6W09-■-A1	9,200円	1
連結棚板	N3TAR-D3-■	6,300円	3
4連フック	N3HK4	5,200円	1

思い出グッズ・書籍

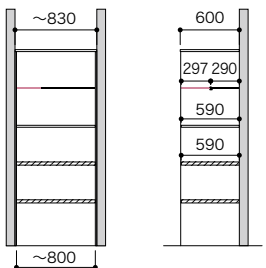

セット品番 **BA000012■**

プラン合計	86,800円(税込95,480円)		
パーツ	品番	設計価格	数量
天板	N3TT-D6W09-■-A	9,800円	1
側板	N3TG-D6H19-■-A1	12,500円	2
棚板	N3TA-D3W08-■-A	4,300円	1
棚板	N3TA-D6W08-■-A1	6,400円	1
連結棚板	N3TAR-D3-■	6,300円	1
重量用棚板	N3TAO-D6W08-■	17,500円	2

寝具・クッション

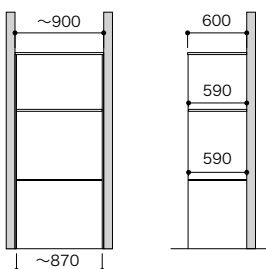

セット品番 **BA000013■**

プラン合計	53,200円(税込58,520円)		
パーツ	品番	設計価格	数量
天板	N3TT-D6W09-■-A	9,800円	1
側板	N3TG-D6H19-■-A1	12,500円	2
棚板	N3TA-D6W09-■-A1	9,200円	2

SET PLAN LISTS | セットプランリスト

パーツ共通情報	設計価格単位:セット	寸法単位:mm
プラン共通事項	高さ設定:1990mm	奥行設定:600mm

ご注文の際の注意点 お選びいただくセット品番のプラスアップパーツの種類やカラーによっては、生産に5営業日いただく場合があります。納期に関してはパーツラインナップページでご確認ください。
セット品番のパーツに☒マークを含まない場合は、在庫品と同様の納期になります。

1列・3尺プラン

シーズンオフの衣類・ラグ

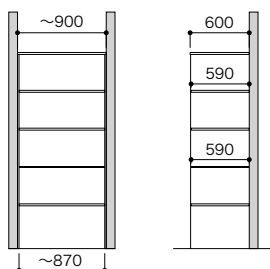

セット品番 **BA000014■**

プラン合計	71,600円(税込78,760円)		
パーツ	品番	設計価格	数量
天板	N3TT-D6W09-■-A	9,800円	1
側板	N3TG-D6H19-■-A1	12,500円	2
棚板	N3TA-D6W09-■-A1	9,200円	4

2列・6尺プラン

リユース品・作業デスク + 備蓄品・キッチン家電

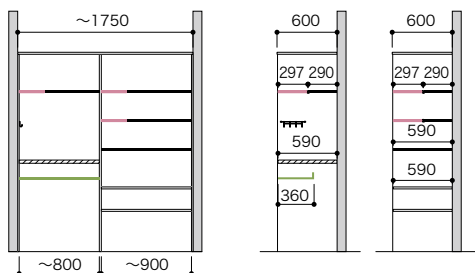

セット品番 **BA000015■**

プラン合計	155,500円(税込171,050円)		
パーツ	品番	設計価格	数量
天板	N3TT-D6W18-■-A	17,600円	1
側板	N3TG-D6H19-■-A1	12,500円	2
仕切板	N3TS-D6H19-■-A1	17,400円	1
棚板	N3TA-D3W08-■-A	4,300円	1
棚板	N3TA-D3W09-■-A	5,800円	2
棚板	N3TA-D6W09-■-A1	9,200円	3
連結棚板	N3TAR-D3-■	6,300円	3
重量用棚板	N3TAO-D6W08-■	17,500円	1
L型棚板	N3TAL-D3W08-■	10,400円	1
4連フック	N3HK4	5,200円	1

イベント用品・季節家電 + 防災・日用品

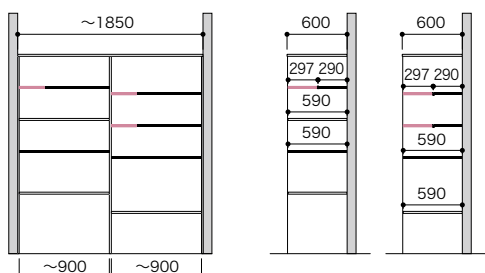

セット品番 **BA000016■**

プラン合計	143,000円(税込157,300円)		
パーツ	品番	設計価格	数量
天板	N3TT-D6W19-■-A	18,300円	1
側板	N3TG-D6H19-■-A1	12,500円	2
仕切板	N3TS-D6H19-■-A1	17,400円	1
棚板	N3TA-D3W09-■-A	5,800円	3
棚板	N3TA-D6W09-■-A1	9,200円	5
連結棚板	N3TAR-D3-■	6,300円	3

趣味のグッズ + イベント用品・季節家電

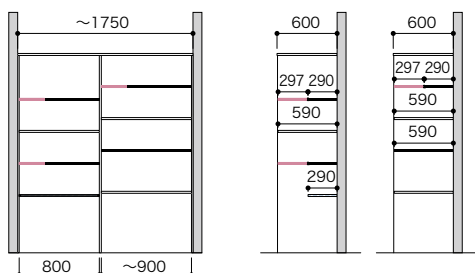

セット品番 **BA000017■**

プラン合計	146,400円(税込161,040円)		
パーツ	品番	設計価格	数量
天板	N3TT-D6W18-■-A	17,600円	1
側板	N3TG-D6H19-■-A1	12,500円	2
仕切板	N3TS-D6H19-■-A1	17,400円	1
棚板	N3TA-D3W08-■-A	4,300円	2
棚板	N3TA-D3W09-■-A	5,800円	1
棚板	N3TA-D6W08-■-A1	6,400円	1
棚板	N3TA-D6W09-■-A1	9,200円	3
連結棚板	N3TAR-D3-■	6,300円	3
網棚	N3TAM-D3W08	19,100円	1

カラーバリエーションについて

セット品番の■には、色記号が入ります。
ご注文の際は、色記号をご記入ください。

※セット品番の■と、パーツ品番の■は同じ色記号になります。

色記号

LW

IJ

AJ

色名 シェルホワイト

ブライトウォールナット

アッシュウォールナット

- : 棚板(固定)
 : 棚板(可動)
 : 網棚(可動)
 : 連結棚板(固定)
 : L型棚板(固定)
 : 重量用棚板(固定)

2列・6尺プラン

掃除用具 + 防災・日用品

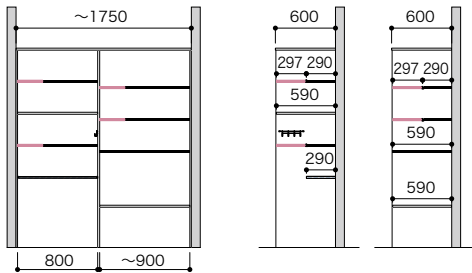

セット品番 **BA000018■**

プラン合計		154,500円(税込169,950円)	
パーツ	品番	設計価格	数量
天板	N3TT-D6W18-■-A	17,600円	1
側板	N3TG-D6H19-■-A1	12,500円	2
仕切板	N3TS-D6H19-■-A1	17,400円	1
棚板	N3TA-D3W08-■-A	4,300円	2
棚板	N3TA-D3W09-■-A	5,800円	2
棚板	N3TA-D6W08-■-A1	6,400円	1
棚板	N3TA-D6W09-■-A1	9,200円	2
連結棚板	N3TAR-D3-■	6,300円	4
網棚	N3TAM-D3W08	19,100円	1
4連フック	N3HK4	5,200円	1

思い出グッズ・書籍 + イベント用品・季節家電

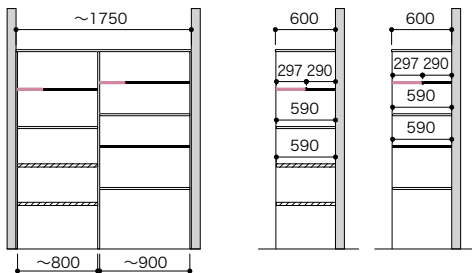

セット品番 **BA000019■**

プラン合計		151,700円(税込166,870円)	
パーツ	品番	設計価格	数量
天板	N3TT-D6W18-■-A	17,600円	1
側板	N3TG-D6H19-■-A1	12,500円	2
仕切板	N3TS-D6H19-■-A1	17,400円	1
棚板	N3TA-D3W08-■-A	4,300円	1
棚板	N3TA-D3W09-■-A	5,800円	1
棚板	N3TA-D6W08-■-A1	6,400円	1
棚板	N3TA-D6W09-■-A1	9,200円	3
連結棚板	N3TAR-D3-■	6,300円	2
重量用棚板	N3TAO-D6W08-■	17,500円	2

シーズンオフの衣類・ラグ + 寝具・クッション

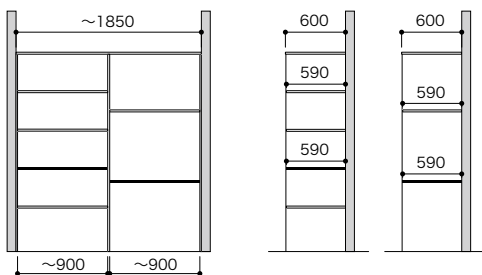

セット品番 **BA000020■**

プラン合計		115,900円(税込127,490円)	
パーツ	品番	設計価格	数量
天板	N3TT-D6W19-■-A	18,300円	1
側板	N3TG-D6H19-■-A1	12,500円	2
仕切板	N3TS-D6H19-■-A1	17,400円	1
棚板	N3TA-D6W09-■-A1	9,200円	6

3列・9尺プラン

リユース品・作業デスク + 備蓄品・キッチン家電 + 防災・日用品

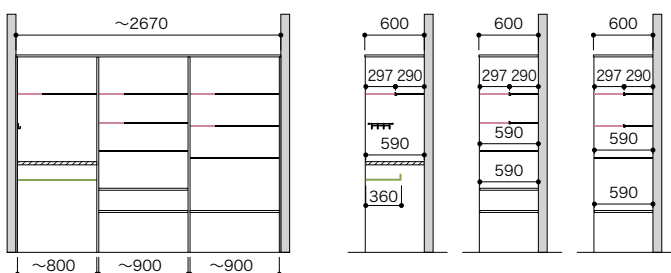

セット品番 **BA000021■**

プラン合計		222,700円(税込244,970円)	
パーツ	品番	設計価格	数量
天板	N3TT-D6W27-■-A	24,800円	1
側板	N3TG-D6H19-■-A1	12,500円	2
仕切板	N3TS-D6H19-■-A1	17,400円	2
棚板	N3TA-D3W08-■-A	4,300円	1
棚板	N3TA-D3W09-■-A	5,800円	4
棚板	N3TA-D6W09-■-A1	9,200円	5
連結棚板	N3TAR-D3-■	6,300円	5
重量用棚板	N3TAO-D6W08-■	17,500円	1
L型棚板	N3TAL-D3W08-■	10,400円	1
4連フック	N3HK4	5,200円	1

パーツ共通情報	設計価格単位:セット	寸法単位:mm
プラン共通事項	高さ設定:1990mm	奥行設定:600mm

ご注文の際の注意点 お選びいただくセット品番のプラスアップパーツの種類やカラーによっては、生産に5営業日いただく場合があります。納期に関してはパーツラインナップページでご確認ください。
セット品番のパーツに☒マークを含まない場合は、在庫品と同様の納期になります。

3列・9尺プラン

掃除用具 + イベント用品・季節家電 + 防災・日用品

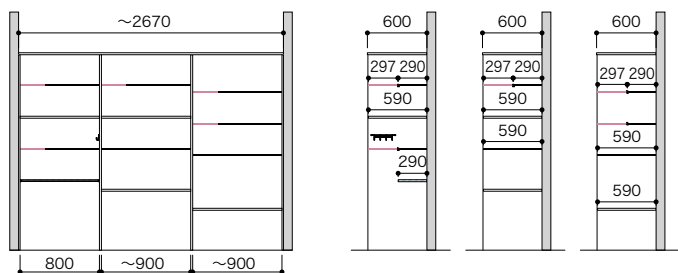

セット品番 **BA000022■**

プラン合計	218,800円(税込240,680円)		
パーツ	品番	設計価格	数量
天板	N3TT-D6W27-■-A	24,800円	1
側板	N3TG-D6H19-■-A1	12,500円	2
仕切板	N3TS-D6H19-■-A1	17,400円	2
棚板	N3TA-D3W08-■-A	4,300円	2
棚板	N3TA-D3W09-■-A	5,800円	3
棚板	N3TA-D6W08-■-A1	6,400円	1
棚板	N3TA-D6W09-■-A1	9,200円	5
連結棚板	N3TAR-D3-■	6,300円	5
網棚	N3TAM-D3W08	19,100円	1
4連フック	N3HK4	5,200円	1

趣味のグッズ + 防災・日用品 + イベント用品・季節家電

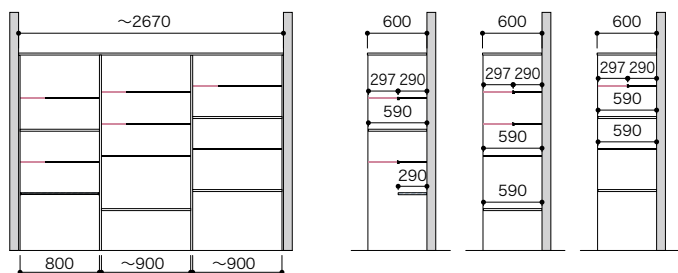

セット品番 **BA000023■**

プラン合計	213,600円(税込234,960円)		
パーツ	品番	設計価格	数量
天板	N3TT-D6W27-■-A	24,800円	1
側板	N3TG-D6H19-■-A1	12,500円	2
仕切板	N3TS-D6H19-■-A1	17,400円	2
棚板	N3TA-D3W08-■-A	4,300円	2
棚板	N3TA-D3W09-■-A	5,800円	3
棚板	N3TA-D6W08-■-A1	6,400円	1
棚板	N3TA-D6W09-■-A1	9,200円	5
連結棚板	N3TAR-D3-■	6,300円	5
網棚	N3TAM-D3W08	19,100円	1

思い出グッズ・書籍 + シーズンオフの衣類・ラグ + 寝具・クッション

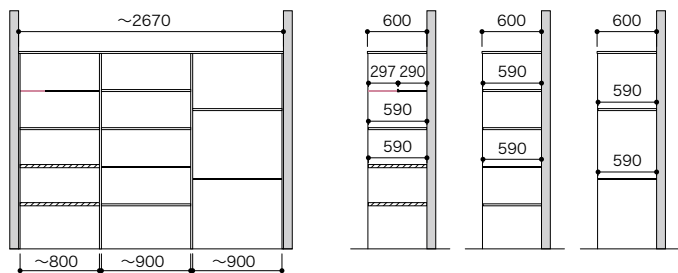

セット品番 **BA000024■**

プラン合計	191,800円(税込210,980円)		
パーツ	品番	設計価格	数量
天板	N3TT-D6W27-■-A	24,800円	1
側板	N3TG-D6H19-■-A1	12,500円	2
仕切板	N3TS-D6H19-■-A1	17,400円	2
棚板	N3TA-D3W08-■-A	4,300円	1
棚板	N3TA-D6W08-■-A1	6,400円	1
棚板	N3TA-D6W09-■-A1	9,200円	6
連結棚板	N3TAR-D3-■	6,300円	1
重量用棚板	N3TAO-D6W08-■	17,500円	2

MODEL PLAN LISTS | モデルプランリスト

パーツ共通情報	設計価格単位: セット	寸法単位: mm
プラン共通事項	高さ設定: 1990mm	

カラーバリエーションについて

セット品番の■には、色記号が入ります。ご注文の際は、色記号をご記入ください。

※セット品番の■と、パーツ品番の■は同じ色記号になります。

色記号

LW

IJ

AJ

色名

シェルフホワイト

ブライトウォールナット

アッシュウォールナット

- : 棚板(固定) ◯ : 棚板(可動) ≡ : 網棚(可動)
- : 連結棚板(固定) — : L型棚板(固定) ≡ : 重量用棚板(固定)

L型プラン



写真プランカラー: ブライトウォールナット

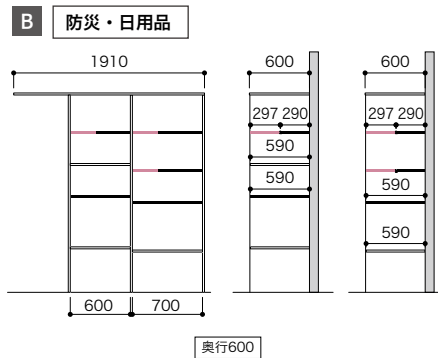
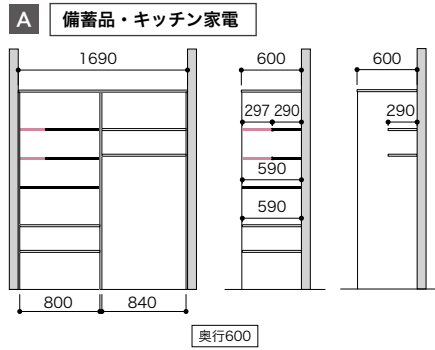

プラン合計 **248,100円(税込272,910円)**

A セット品番 **BA000001** ■ 小計 **112,000円(税込123,200円)**

パーツ	品番	設計価格	数量
天板	N3TT-D6W18-■-A	17,600円	1
側板	N3TG-D6H19-■-A1	12,500円	2
仕切板	N3TS-D6H19-■-A1	17,400円	1
棚板	N3TA-D3W08-■-A	4,300円	2
棚板	N3TA-D3W09-■-A	5,800円	2
棚板	N3TA-D6W08-■-A1	6,400円	3
連結棚板	N3TAR-D3-■	6,300円	2

B セット品番 **BA000002** ■ 小計 **136,100円(税込149,710円)**

パーツ	品番	設計価格	数量
天板	N3TT-D6W19-■-A	18,300円	1
エンド側板	N3EG-D6H19-■-A1	17,400円	2
仕切板	N3TS-D6H19-■-A1	17,400円	1
ジョイント金具	N3SJ-D6	5,100円	1
棚板	N3TA-D3W06-■-A	3,700円	1
棚板	N3TA-D3W08-■-A	4,300円	2
棚板	N3TA-D6W06-■-A1	5,500円	3
棚板	N3TA-D6W08-■-A1	6,400円	2
連結棚板	N3TAR-D3-■	6,300円	3

II型プラン



写真プランカラー: ブライトウォールナット

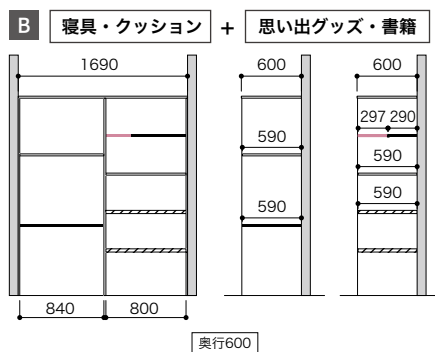
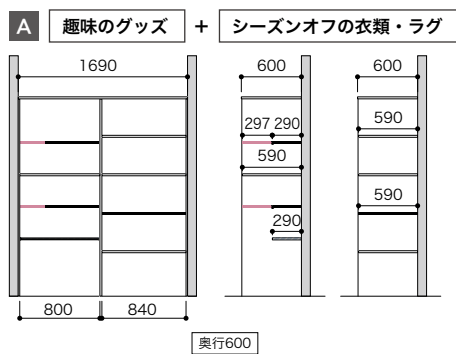

プラン合計 **273,900円(税込301,290円)**

A セット品番 **BA000003** ■ 小計 **143,500円(税込157,850円)**

パーツ	品番	設計価格	数量
天板	N3TT-D6W18-■-A	17,600円	1
側板	N3TG-D6H19-■-A1	12,500円	2
仕切板	N3TS-D6H19-■-A1	17,400円	1
棚板	N3TA-D3W08-■-A	4,300円	2
棚板	N3TA-D6W08-■-A1	6,400円	1
棚板	N3TA-D6W09-■-A1	9,200円	4
連結棚板	N3TAR-D3-■	6,300円	2
網棚	N3TAM-D3W08	19,100円	1

B セット品番 **BA000004** ■ 小計 **130,400円(税込143,440円)**

パーツ	品番	設計価格	数量
天板	N3TT-D6W18-■-A	17,600円	1
側板	N3TG-D6H19-■-A1	12,500円	2
仕切板	N3TS-D6H19-■-A1	17,400円	1
棚板	N3TA-D3W08-■-A	4,300円	1
棚板	N3TA-D6W08-■-A1	6,400円	1
棚板	N3TA-D6W09-■-A1	9,200円	2
連結棚板	N3TAR-D3-■	6,300円	1
重量用棚板	N3TAO-D6W08-■	17,500円	2

パーツ共通情報	設計価格単位: セット	寸法単位: mm
プラン共通事項	高さ設定: 1990mm	

ご注文の際の注意点 お選びいただくセット品番のプラスアップパーツの種類やカラーによっては、生産に5営業日いただく場合があります。納期に関してはパーツラインナップページでご確認ください。
セット品番のパーツに☒マークを含まない場合は、在庫品と同様の納期になります。

U型プラン



写真プランカラー: アッシュウォールナット

A イベント用品・季節家電 + 寝具・クッション

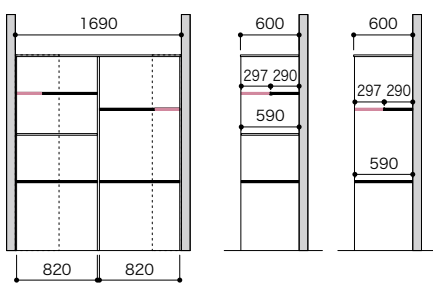

奥行600

B 趣味のグッズ + 思い出グッズ・書籍

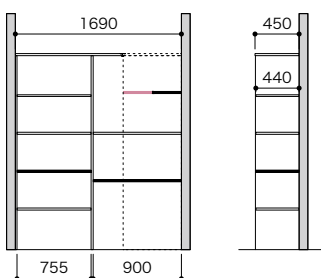

奥行450

C 日用品

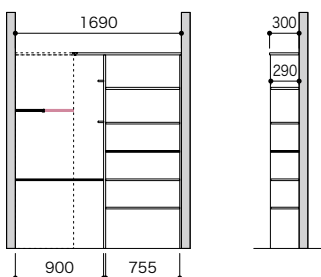

奥行300

プラン合計 **287,700円** (税込**316,470円**)

A セット品番 BA000025 ■ 小計 159,300円 (税込 175,230円)

パーツ	品番	設計価格	数量
天板	N3TT-D6W18-■-A	17,600円	1
側板	N3TG-D6H19-■-A1	12,500円	2
仕切板	N3TS-D6H19-■-A1	17,400円	1
棚板	N3TA-D3W09-■-A	5,800円	2
連結棚板	N3TAR-D3-■	6,300円	2
コーナー棚板	N3TC-D6D3-■	23,700円	1
コーナー棚板	N3TC-D6D4-■	25,700円	2

B セット品番 BA000026 ■ 小計 62,400円 (税込 68,640円)

パーツ	品番	設計価格	数量
天板	N3TT-D4W14-■-A	11,300円	1
側板	N3TG-D4H19-■-A	10,700円	1
仕切板	N3TS-D4H19-■-A	14,900円	1
ジョイント金具	N3SJ-D4	4,700円	1
棚板	N3TA-D4W08-■-A	5,200円	4

C セット品番 BA000027 ■ 小計 66,000円 (税込 72,600円)

パーツ	品番	設計価格	数量
天板	N3TT-D3W14-■-A	9,500円	1
側板	N3TG-D3H19-■-A	8,700円	1
仕切板	N3TS-D3H19-■-A	14,700円	1
ジョイント金具	N3SJ-D3	1,600円	1
棚板	N3TA-D3W08-■-A	4,300円	5
小物ラック	N3KR-D3	5,000円	2

カラーバリエーションについて

セット品番の■には、色記号が入ります。
ご注文の際は、色記号をご記入ください。

※セット品番の■と、パーツ品番の■は同じ色記号になります。

色記号

LW

IJ

AJ

色名 シェルホワイト

ブライト
ウォールナット

アッシュ
ウォールナット

- : 棚板・コーナー棚板(固定) — : 棚板・コーナー棚板(可動) — : 網棚(可動)
— : 連結棚板(固定) — : L型棚板(固定) — : 重量用棚板(固定)

I型プラン

リユース品・作業デスク

+ イベント用品・季節家電



写真プランカラー：アッシュウォールナット

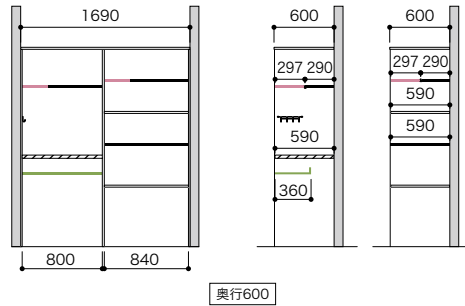

奥行600

セット品番 **BA000005■**

プラン合計		143,400円(税込157,740円)	
パーツ	品番	設計価格	数量
天板	N3TT-D6W18-■-A	17,600円	1
側板	N3TG-D6H19-■-A1	12,500円	2
仕切板	N3TS-D6H19-■-A1	17,400円	1
棚板	N3TA-D3W08-■-A	4,300円	1
棚板	N3TA-D3W09-■-A	5,800円	1
棚板	N3TA-D6W09-■-A1	9,200円	3
連結棚板	N3TAR-D3-■	6,300円	2
重量用棚板	N3TAO-D6W08-■	17,500円	1
L型棚板	N3TAL-D3W08-■	10,400円	1
4連フック	N3HK4	5,200円	1

プラン内部の壁面パネルは弊社製品「有孔パネル」・
 「有孔パネル固定パーツ」を使用しているため、
 セット品番BA000005■には含まれておりません。
 別途お買い求めください。

掃除用具



写真プランカラー：シェルホワイト

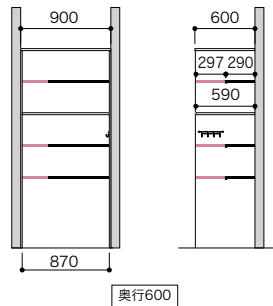

奥行600

セット品番 **BA000006■**

プラン合計		85,500円(税込 94,050円)	
パーツ	品番	設計価格	数量
天板	N3TT-D6W09-■-A	9,800円	1
側板	N3TG-D6H19-■-A1	12,500円	2
棚板	N3TA-D3W09-■-A	5,800円	3
棚板	N3TA-D6W09-■-A1	9,200円	1
連結棚板	N3TAR-D3-■	6,300円	3
4連フック	N3HK4	5,200円	1

躯体準備

寸法単位:mm

- 施工前に躯体の垂直・直角を確認し、不陸のないように床面を平滑にしてください。
- 躯体の垂直・直角、床面の水平が取れていないと、各棚板の可動に影響が出ますのでご注意ください。
- 床面にバインドビスL=16で固定するため12mm厚以上のフローリングなどを用いて施工を行なってください。
- 本製品は以下の場所に下地補強が必要です。それぞれビス取り付け位置に補強桟木や12mm厚の合板(現場調達)を設置してください。

■：基本の下地補強位置 / ■：設置場所・プランニングにより必要な下地補強位置

注意 本体は必ず壁面・床面、または下地補強済みの躯体に固定してください。壁面の下地処理が不充分だと転倒・脱落の原因となります。

両側壁納め

重量用棚板のL字ブラケット固定位置

※下地補強は床面から1200mm以内の位置に設置します。

側板のビス固定位置

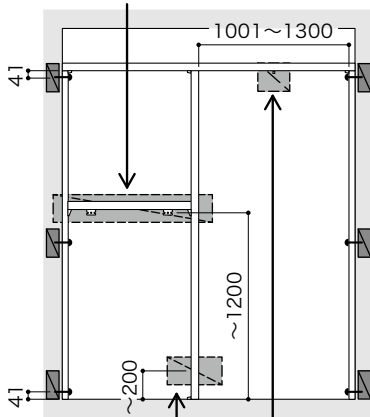

⊕ 1列の間口が1000mmを超える場合

⊕ 仕切板を床面に固定できない場合

※下地補強は床面から200mm以内の位置に設置してください。

片側オープン

重量用棚板のL字ブラケット固定位置

※下地補強は床面から1200mm以内の位置に設置します。

側板のビス固定位置

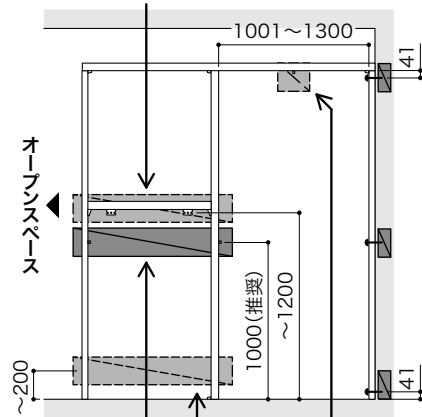

⊕ 1列の間口が1000mmを超える場合

⊕ 仕切板・エンド側板を床面に固定できない場合

※下地補強は床面から200mm以内の位置に設置してください。

仕切板・エンド側板の樹脂金具固定位置

※下地補強は床面から約1000mmの位置に設置します。

※上図は説明のため、躯体への固定が必要となるパーツのみを表示しています。 ※上図の寸法は高さ方向のカットがない場合の数値です。

設置位置イメージ

D3= [奥行300]用 D6= [奥行600]用 寸法単位:mm

防災・日用品

[正面図]



[断面図]

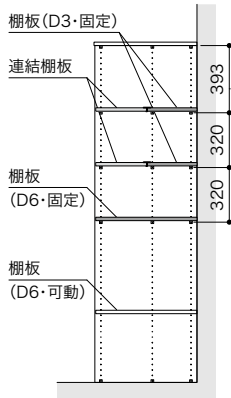

リユース品・作業デスク

[正面図]

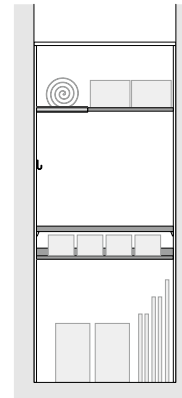

[断面図]

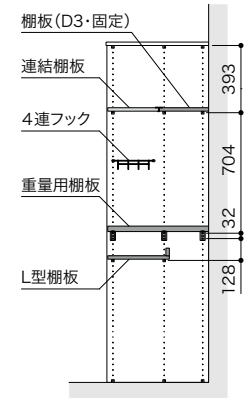

備蓄品・キッチン家電

[正面図]

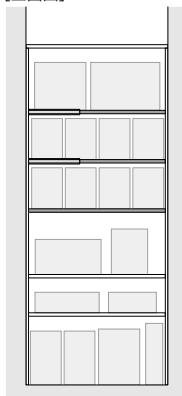

[断面図]

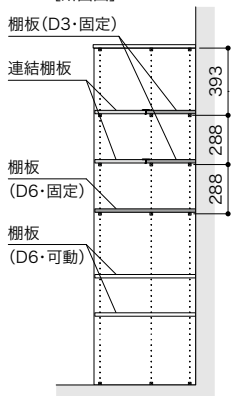

趣味のグッズ

[正面図]

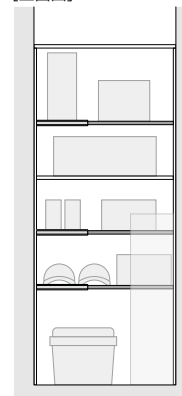

[断面図]

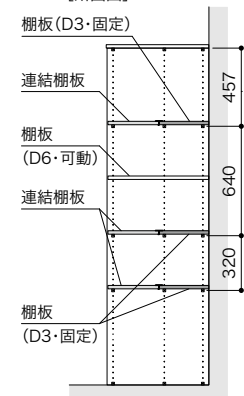

設置位置イメージ

D3=奥行300用 D6=奥行600用 寸法単位:mm

イベント用品・季節家電

【正面図】

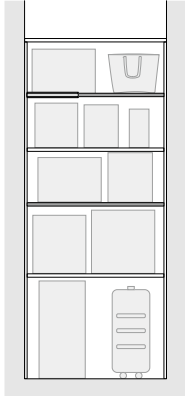

【断面図】

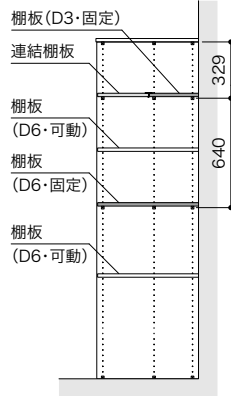

掃除用具

【正面図】

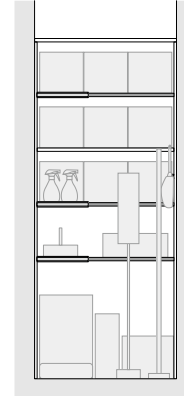

【断面図】

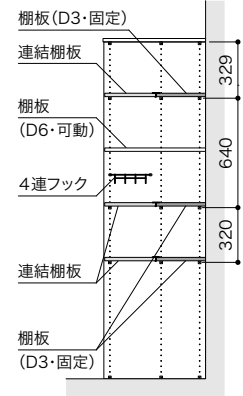

思い出グッズ・書籍

【正面図】

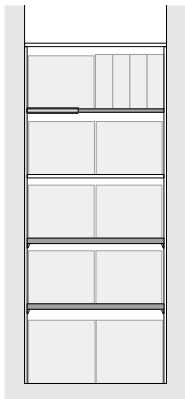

【断面図】

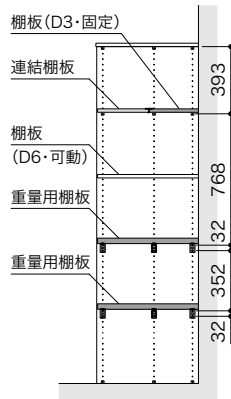

寝具・クッション

【正面図】

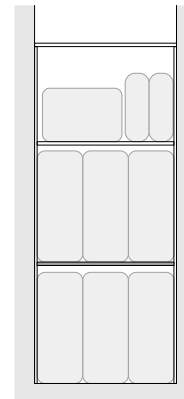

【断面図】

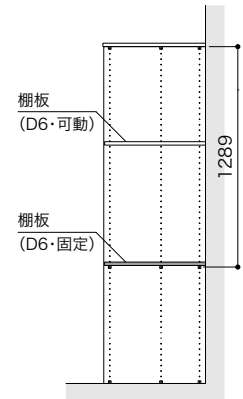

シーズンオフの衣類・ラグ

【正面図】

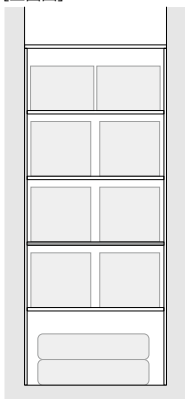

【断面図】

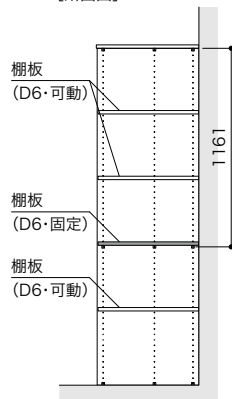

リユース品・作業デスク | 備蓄品・キッチン家電

【正面図】

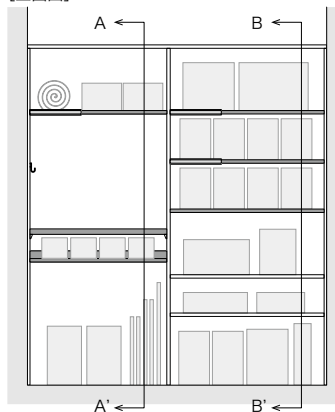

【A-A'断面図】

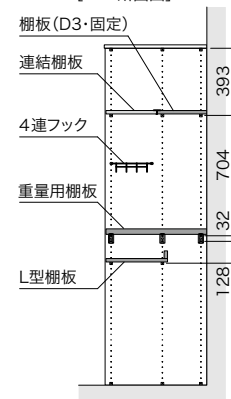

【B-B'断面図】

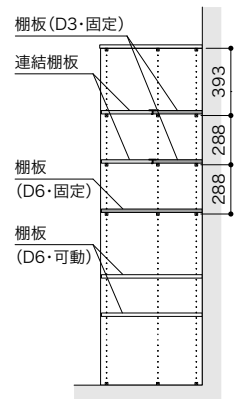

イベント用品・季節家電 | 防災・日用品

【正面図】

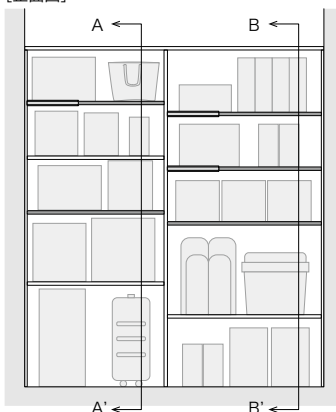

【A-A'断面図】

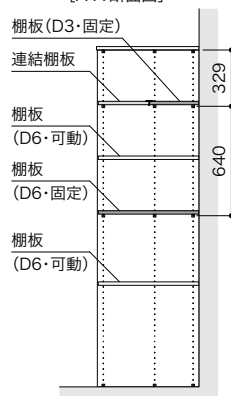

【B-B'断面図】

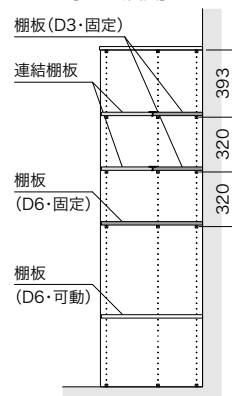

設置位置イメージ

趣味のグッズ | イベント用品・季節家電

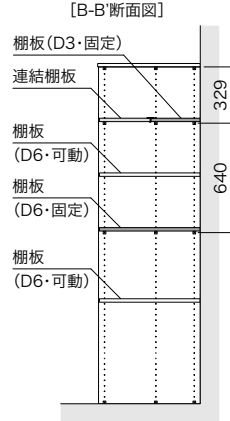
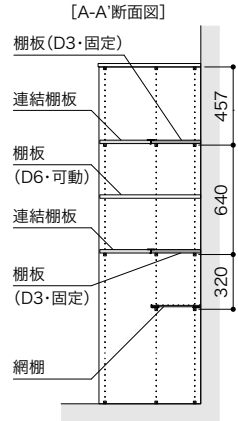
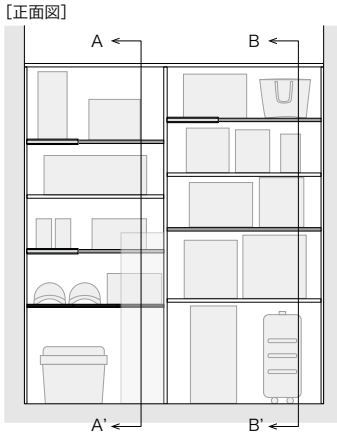

掃除用具 | 防災・日用品

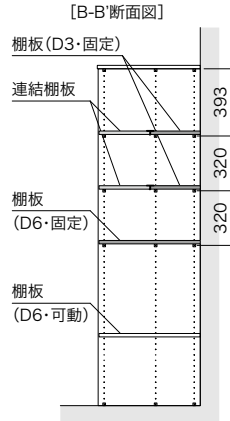
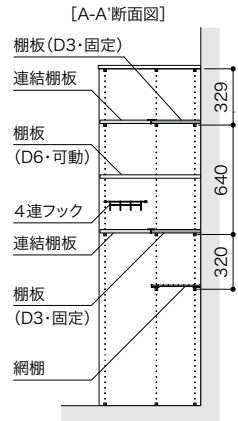
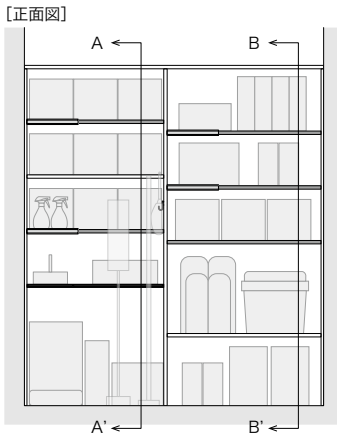

思い出グッズ・書籍 | イベント用品・季節家電

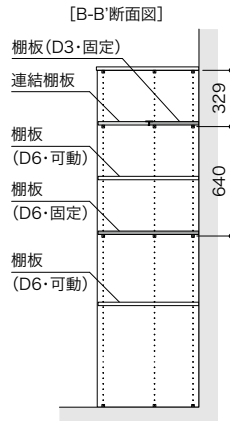
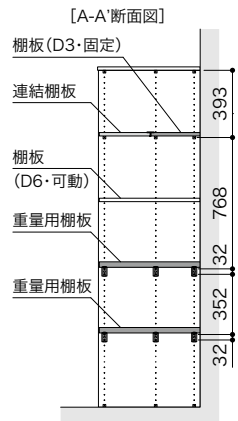

シーズンオフの衣類・ラグ | 寝具・クッション

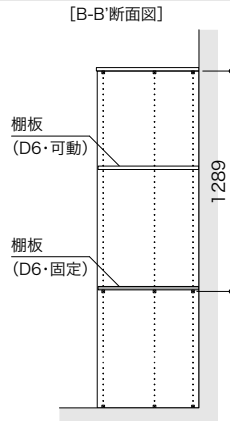
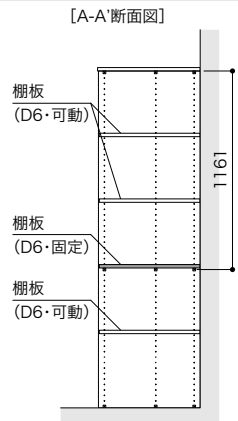

リユース品・作業アスク | 備蓄品・キッチン家電 | 防災・日用品

[正面図]

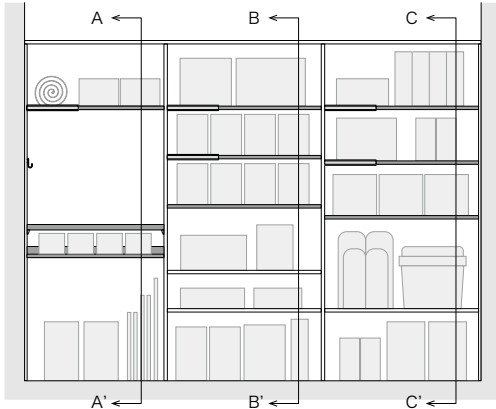

[A-A'断面図]

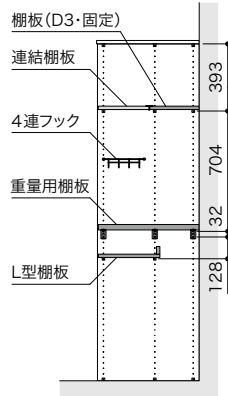

[B-B'断面図]

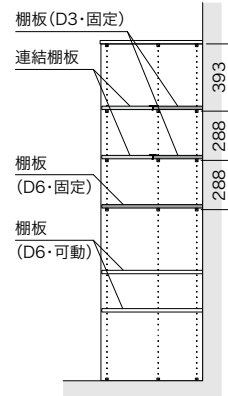

[C-C'断面図]

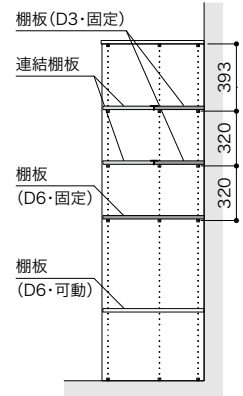

掃除用具 | イベント用品・季節家電 | 防災・日用品

[正面図]



[A-A'断面図]

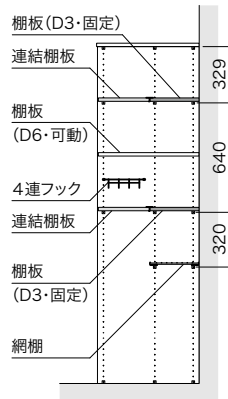

[B-B'断面図]

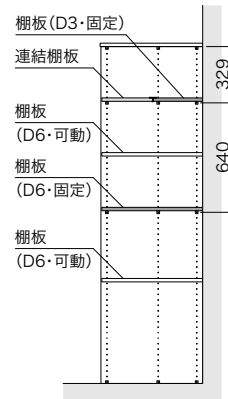

[C-C'断面図]

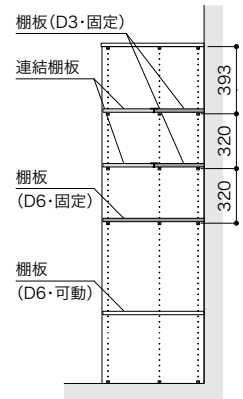

趣味のグッズ | 防災・日用品 | イベント用品・季節家電

[正面図]

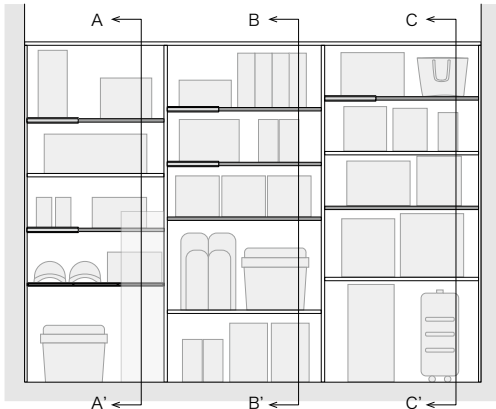

[A-A'断面図]

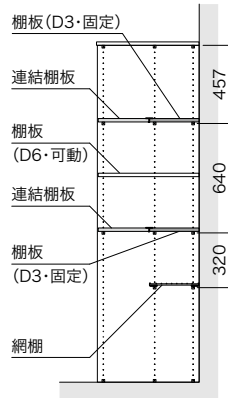

[B-B'断面図]

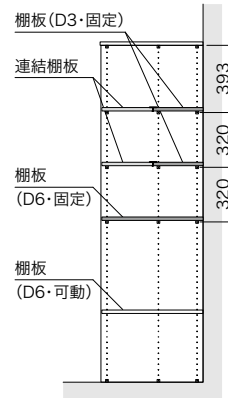

[C-C'断面図]

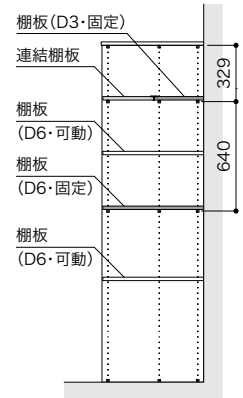

思い出グッズ・書籍 | シーズンオフの衣類・ラグ | 寝具・クッション

[正面図]

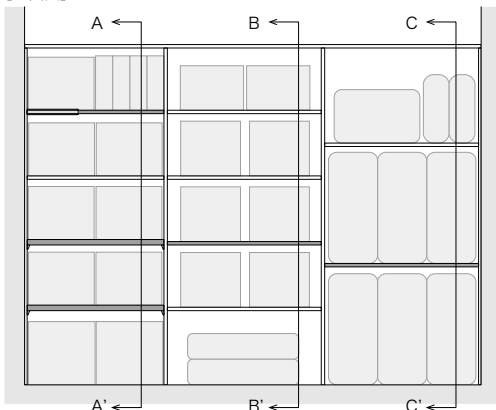

[A-A'断面図]

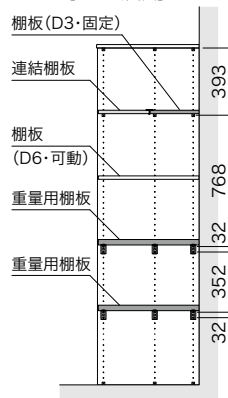

[B-B'断面図]

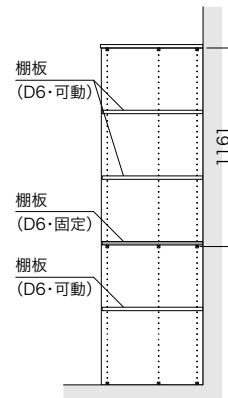

[C-C'断面図]

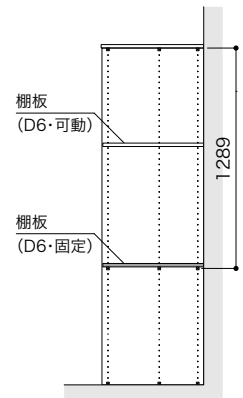

納期に関する注意点

カラー	奥行	幅	コード	品番	入数	設計価格
ブライトウォールナット	600	900	11508325 受5	N3TT-D6W09-IJ-A	1セット	9,800円(税込10,780円)/セット

受5 マークの数字は **受注日翌日から受注生産完了日までの日数** を表しています。
 日数に土日祝日は含まれませんのでご注意ください。
 納品までの日数は、配送システムの違いにより地域によって異なります。
 詳しくは販売員までお問い合わせください。下記の例を参照し納品までの目安にしてください。

- マークの日数は、受注締め時間までにご発注いただいた場合の日数です。締め時間を過ぎた場合は翌日受注扱いとなります。
- 大量のご発注が入った際は、表記日数の納期に添えない場合があります。
- 年末年始・ゴールデンウィーク・お盆休み・弊社棚卸(毎年3月末・9月末)の時期は、出荷日数に変動が生じる場合があります。
- 受注後のキャンセル・変更についてはお受けいたしかねます。ご了承くださいませよう、お願いいたします。

例：月曜日ご注文の場合

延べ日数	1	2	3	4	5	6	7	8
月	火	水	木	金	土	日	月	火
—	1日目	2日目	3日目	4日目			5日目	6日目

受注日	生産期間



受注生産完了日から出荷・納品までは地域により配送システムが異なるため日数が異なります。
 詳しくは担当販売員までお問い合わせください。

受注生産品マークのない製品は在庫品です。

製品の施工説明書・取扱説明書はこちら



施工説明書の閲覧・ダウンロード

https://www.nankaiplywood.co.jp/support/manual_s.html



取扱説明書の閲覧・ダウンロード

https://www.nankaiplywood.co.jp/support/manual_t.html

【施工説明書・取扱説明書トップページ】 - 【収納材】 - 【モノック】

資料請求・デジタルカタログの閲覧ができます。 <https://www.nankaiplywood.co.jp/catalog/>

収納生活 NANKAI



SNS絶賛更新中!

これからマイホームを建てようと思っている方々に。弊社の収納製品を中心としたアイデアをご紹介します。

カタログで伝えきれない収納製品の魅力をご覧ください。



Instagram



Pinterest



YouTube

NANKAI 南海プライウッド株式会社

本社 〒760-0067 香川県高松市松福町1-15-10

首都圏営業グループ

首都圏 第1チーム TEL(087)825-3621 FAX(087)825-3645
 首都圏 第2チーム TEL(087)825-3621 FAX(087)825-3645

新規開拓営業グループ

TEL(087)825-3634 FAX(087)825-3695

東日本営業グループ

北海道・東北営業チーム TEL(087)825-3632 FAX(087)825-3695
 関東甲信越営業チーム TEL(087)806-3660 FAX(087)825-3645
 中部営業チーム TEL(087)825-3622 FAX(087)825-3646

西日本営業グループ

近畿営業チーム TEL(087)825-3623 FAX(087)825-3647
 中四国営業チーム TEL(087)825-3624 FAX(087)825-3648
 九州営業チーム TEL(087)825-3625 FAX(087)825-3649



OHS EMS
 ISO 9001
 ISO 14001
 JSAQ482, JSAE1213



CM001

当社はこれからも品質と環境の向上を図り、皆様に満足で安心してご使用いただける製品を提案し、より一層の信頼が得られるよう努めてまいります。

品質マネジメントシステム【ISO9001】

環境マネジメントシステム【ISO14001】

認証(審査登録)取得

登録範囲：
 住宅用内装材(天井材・収納材・床材・建具類)の設計・開発および製造

- カタログ表示価格には、組立・施工費は含まれておりません。
- 製品色は印刷再現上、実物とは異なる場合があります。
- 製品改良のため、仕様、価格を予告なく変更する場合があります。
- 品質には万全を期しておりますが、破損・傷・シミ等の有無をご確認のうえ、施工してください。
- 価格と仕様は2026年4月現在のものです。発行日より1年以上経過した場合は、最新カタログをご請求ください。