

FREMO

キッチンパネル収納【フリモ】

# スライドテーブル 施工説明書

必ずお読みください

南海プライウッド株式会社

本社 〒760-0067 香川県高松市松福町1-15-10

首都圏営業 グループ	首都圏 第1・2チーム	TEL (087) 825-3621	FAX (087) 825-3645
東日本営業 グループ	北海道・東北営業チーム	TEL (087) 825-3632	FAX (087) 825-3695
	関東甲信越営業チーム 中部営業チーム	TEL (087) 806-3660	FAX (087) 825-3645
西日本営業 グループ	近畿営業チーム	TEL (087) 825-3622	FAX (087) 825-3646
	中四国営業チーム 九州営業チーム	TEL (087) 825-3623	FAX (087) 825-3647
特需営業 グループ	特需 第1・2チーム	TEL (087) 825-3624	FAX (087) 825-3648
		TEL (087) 825-3625	FAX (087) 825-3649
特需営業 グループ	特需 第1・2チーム	TEL (087) 825-3662	FAX (087) 825-3669

## 施工される方へ 施工前に製品をよくお確かめください。

品質管理には万全を期していますが、万一品質に不都合な点がございましたら、販売店様または弊社営業まですぐにご連絡ください。施工前の製品に限り、販売店様を通じて代替品と交換させていただきます。施工後の交換、補修は致しかねますので必ず施工前にご確認をお願いします。

## 製品図面・パーツセット明細

寸法単位:mm

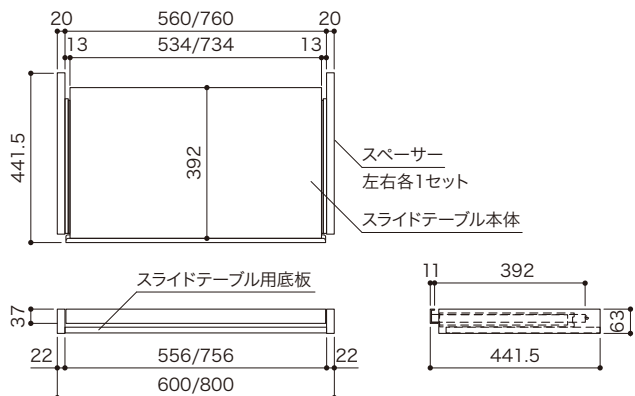

部品	スライドレール	システムビスL=13.5	ジョイント金具シャフト	コ型カバー	サラビスL=16
	左右各1セット	8本	4本	1本	4本

## 施工手順

寸法単位:mm

### 1 スペーサーの取り付け

スペーサーを側板・仕切板へシステムビスL=13.5で貫通穴から固定します。(右図①)

#### ご注意

スペーサーは右用・左用があります。間違いのないように注意してください。エッジテープを貼っている面が手前になります。

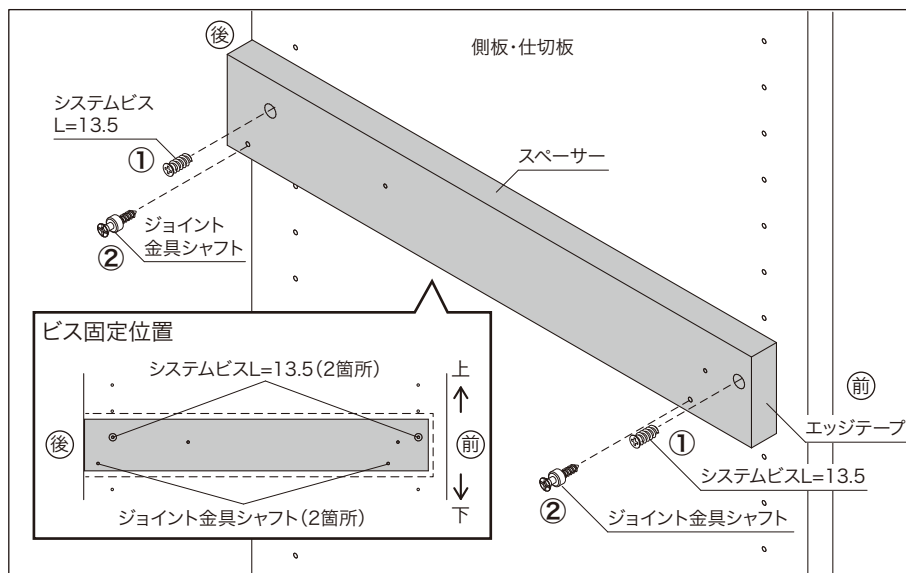

### 3 スライドテーブル用底板の取り付け

その後、スライドテーブル用底板のジョイント金具をジョイント金具シャフトに上側からはめ込みます。

#### ご注意

ジョイント金具シャフトをはめ込む際は、スライドテーブル用底板のジョイント金具が開いた状態であることを確認してから取り付けてください。

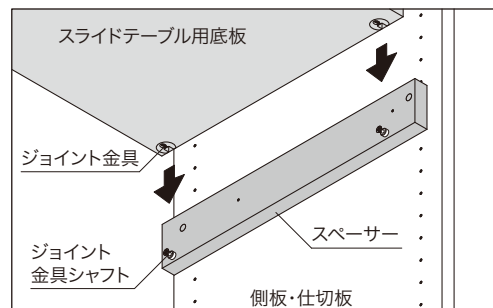
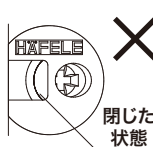

# 施工手順

寸法単位:mm

## 4 スライドテーブル用底板の固定

ジョイント金具をドライバー右回しで締め、固定してください。

### 注意

ドライバーはななめに差し込んでください。ジョイント金具が破損するおそれがあります。

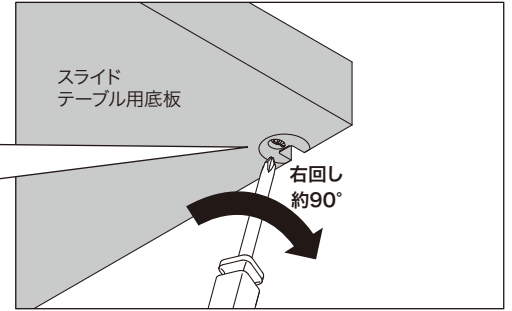
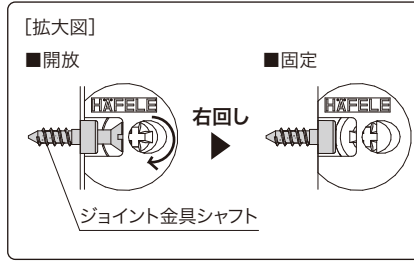

## 5 レールの取り付け

スペーサーの半貫通穴へレールを取り付けてください。

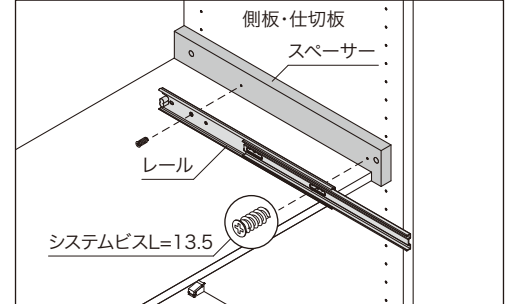
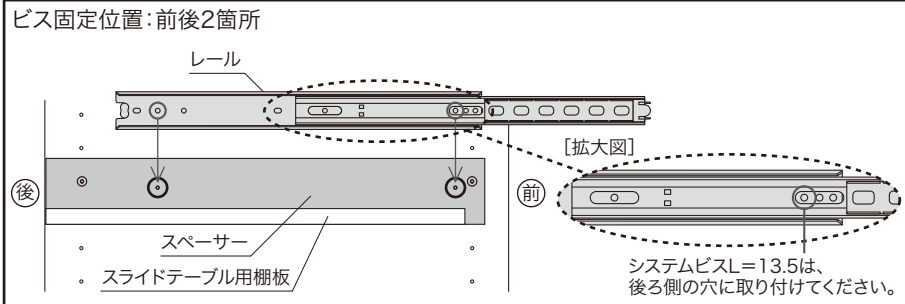

## 6 スライドテーブル本体の取り付け

レールを引き出してスライドテーブル本体を取り付けてください。

### 注意

スライドテーブルを無理に押し込まないでください。破損のおそれがあります。

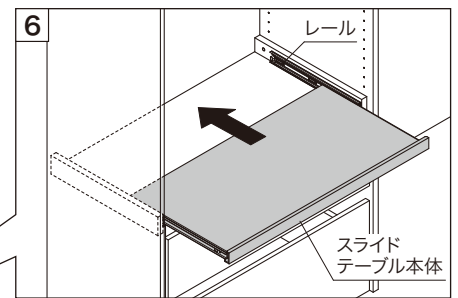
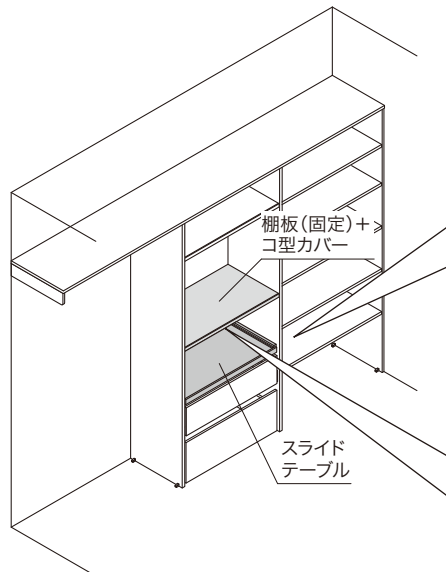

## 7 コ型カバーの取り付け ※

スライドテーブルの上側の棚板(固定)へコ型カバーをサラビスL=16で取り付けてください。

※耐熱・耐汚棚が取り付けられる場合はコ型カバーは不要です。

### 注意

コ型カバーの両端は切りっぱなしのため、挿入の際は側板・仕切板を傷つけないよう、ご注意ください。

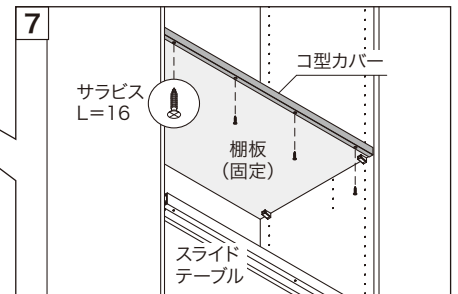
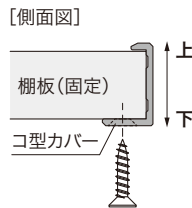

## 建築基準法に基づくホルムアルデヒド発散等級

製品名:キッチンパネル収納 フリモ  
 製造者名称:南海プライウッド(株)  
 発散区分:F☆☆☆☆  
 住宅部品表示ガイドラインによる  
 ロット番号:製品梱包に記載

### 構成部材

内装仕上部分	
ホルムアルデヒド発散建築材料	発散区分
MDF	F☆☆☆☆
接着剤	F☆☆☆☆

### 構成材料

部材・部位	材料名	表示区分	認定・登録種類	認定・登録番号	認定登録機関
スライドテーブル	金属調化粧ランバー	F☆☆☆☆	自主表示登録	K-002821	(一社)日本建材・住宅設備産業協会

### 注意

この用紙は建築基準法に基づく納入部材の確認書類となりますので、大切に保管して工事責任者へ渡してください。

問合せ先:品質管理グループ 087-894-8025