

首都圏営業グループ	首都圏 第1・2チーム	TEL (087) 825-3621	FAX (087) 825-3645
東日本営業グループ	北海道・東北営業チーム	TEL (087) 825-3632	FAX (087) 825-3695
	関東甲信越営業チーム	TEL (087) 806-3660	FAX (087) 825-3645
	中部営業チーム	TEL (087) 825-3622	FAX (087) 825-3646
西日本営業グループ	近畿営業チーム	TEL (087) 825-3623	FAX (087) 825-3647
	中四国営業チーム	TEL (087) 825-3624	FAX (087) 825-3648
	九州営業チーム	TEL (087) 825-3625	FAX (087) 825-3649
特需営業グループ	特需 第1・2チーム	TEL (087) 825-3662	FAX (087) 825-3669

# ジョイントフィラー (中段セット Vシリーズ専用)

## 施工説明書

必ずお読みください

### 施工される方へ

### 施工前に製品をよくお確かめください。

品質管理には万全を期していますが、万一品質に不都合な点がございましたら、販売店様または弊社営業まですぐにご連絡ください。施工前の製品に限り、販売店様を通じて良品と交換させていただきます。施工後の交換、補修はいたしかねますので必ず施工前のご確認をお願いします。

### ご注意

ご使用になる前に必ずこの「施工説明書」をご一読いただきますよう、お願いいたします。間違った施工を行ないますと製品の品質劣化や損傷につながる可能性があります。本書にそわず施工・取扱を行った場合については当社での保証はいたしかねますのでご注意ください。

### ご確認ください。

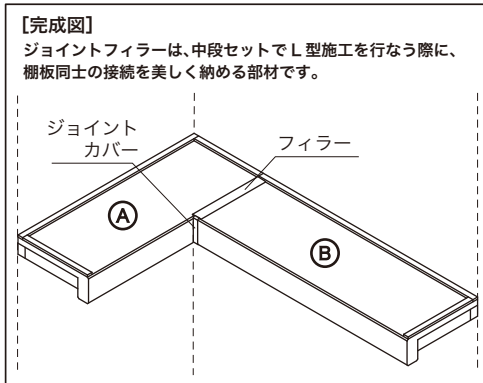

### セット内容

ジョイントカバー…1枚

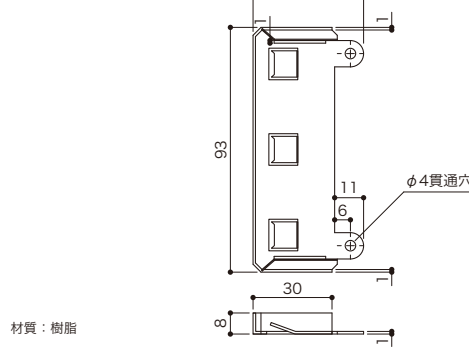

フィラー…1本  
L=910mm

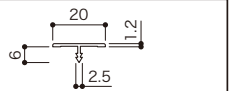

- 同梱品
- スレンダービスL=50…3本
  - スレンダービスL=40…3本
  - 化粧ビスL=30…1本
  - 化粧ビスL=16…1本
  - ビスキャップ…6個
  - ワッシャー…6個

### 施工手順

※受枠を固定する際に直接ビスをねじ込むと割れる可能性があります。あらかじめφ3mm位の下穴をあけておいてください。

#### 1. (A) 中段の取り付け

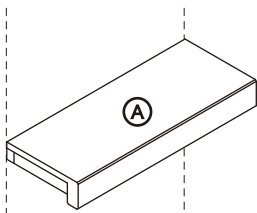

間口が狭い方の中段(A)を同梱の施工説明書に沿って棚板の取り付けまで行ないます。

### ご注意

雑巾摺と枠カバーは(B)の棚板施工後に取り付けます。

#### 2. (B) 受枠の取り付け **側受枠・後受枠の下穴加工が必要です。**

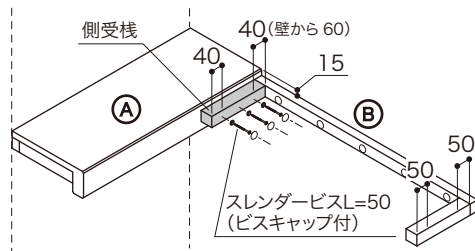

- 壁に固定する(B)の受枠にφ3mm位の下穴をあけた後、中段セットに同梱のビスL=65(ビスキャップ付)で固定してください。  
※側受枠は両端から50mmの位置と、その中央の3箇所を固定してください。
- (A)の枠に取り付ける(B)の側受枠の両端から40mmの位置と、その中央の3箇所にφ3mm位の下穴をあけた後、ジョイントフィラーに同梱のスレンダービスL=50(ビスキャップ付)で固定してください。

#### 3. (B) 棚板の取り付け / 雑巾摺・枠カバーの取り付け **側受枠の下穴加工が必要です。**

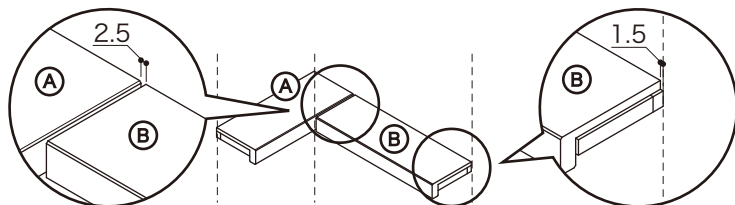

- (B)の棚板間口をカットし、(B)の受枠に載せます。

棚板間口カット寸法:

(B) 棚板幅 = (A) 枠前～反対壁寸法 - 4mm

(A)の枠前部と(B)の棚板の隙間は2.5mm、(B)の棚板と反対壁の隙間を1.5mm空けます。

### 3. ③棚板の取り付け / 雑巾摺・框カバーの取り付け

側受棧の下穴加工が必要です。

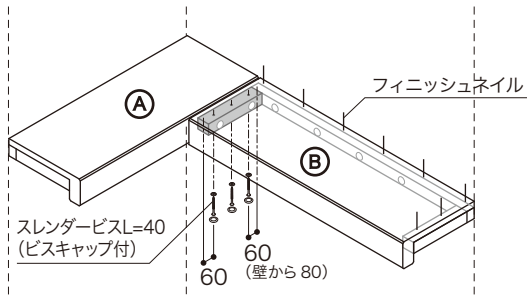

- 2) ③の棚板を上からフィニッシュネイルで固定します。  
 ①の框に取り付けた②の側受棧の両端から60mmの位置にφ3mm位の下穴をあけた後、ジョイントフィラーに同梱のスレンダービスL=40(ビスキャップ付)で固定してください。

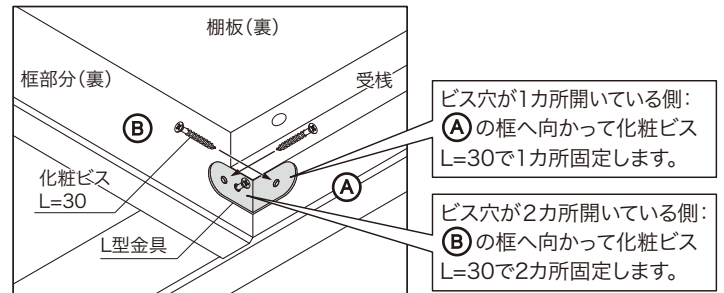

- 3) L型金具を使って②の框と①の框を固定します。L型金具は受棧下部に高さを合わせて框裏両端に取り付けてください。

#### ご注意

L型金具取り付け向き・使用するビスの種類にご注意ください。  
 L型施工の場合、中段セットに同梱の化粧ビスL=65は使わず  
 ジョイントフィラー同梱の化粧ビスL=30をご使用ください。

棚板固定後、①と②の雑巾摺と框カバーを取り付けます。

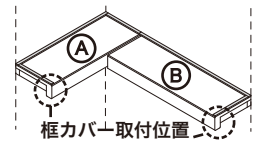

### 4. ジョイントフィラーの取り付け

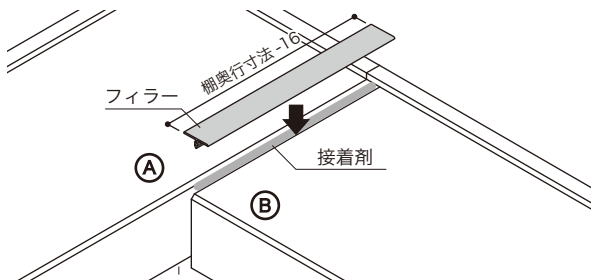

- 1) ①②の棚板の接続部分の隙間に、上から接着剤(ウレタン系)を塗布し、フィラーを取り付けます。  
 ②の棚板の奥行寸法をカットしている場合は、あらかじめフィラーを棚奥行寸法-16mmの長さにカットします。

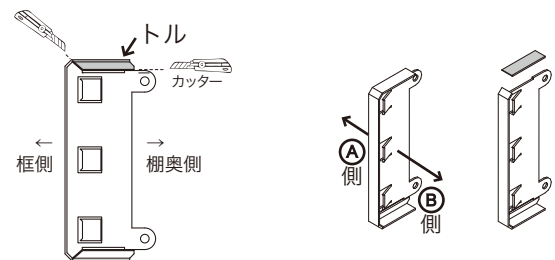

- 2) ジョイントカバーの取付方向を確認し、ジョイントカバーの上部分(上図のグレー部分)を溝にそってカッター等で切り取り、取り外します。

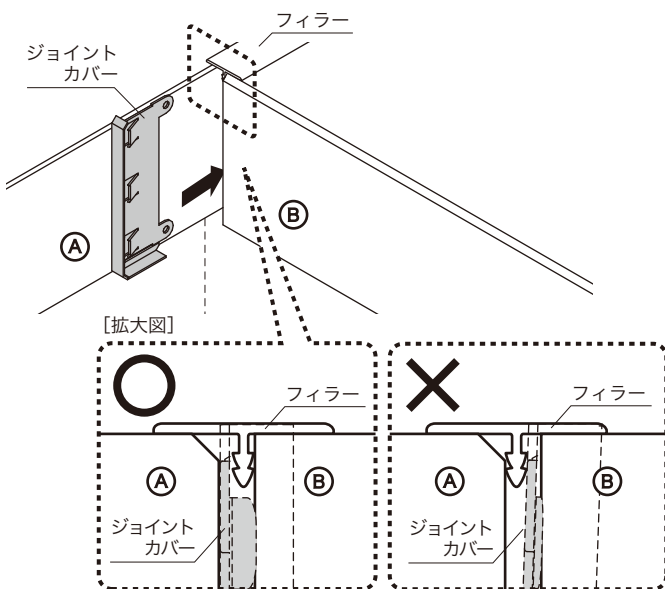

- 3) ジョイントカバーを①の框と②の棚板の間に差し込みます。

#### ご注意

ジョイントカバーは、フィラーの足の部分より①側に沿わせるように差し込んでください。[拡大図参照]

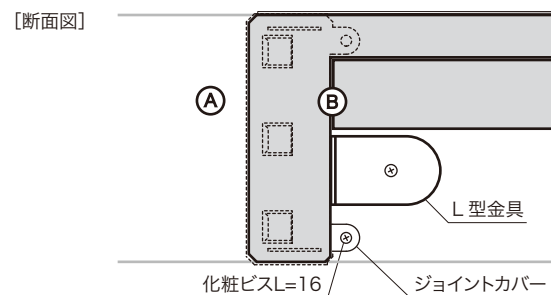

- 4) ジョイントカバーの貫通穴に化粧ビスL=16で①の框に向かって固定します。